



ROC AMADOUR

BOÐASTEINUR



85608

F

«ROC AMADOUR» fut construit en 1973 par les "Ateliers et Chantiers de la Manche" à Dieppe, et armé à Lorient (LO 193680) par l'Armement Avry Frères. A l'époque dessiné et équipé pour les techniques de pêche en haute mer les plus modernes, doté de pelles pélagiques lui permettant de manœuvrer par grande profondeur, il est classé dans la catégorie des chalutiers de pêche «tout à l'arrière».

Le 20 décembre 1980, vendu à un armement des Iles Féroé, la Strenda Trolarafelag, «ROC AMADOUR» quitte Lorient pour Strendur, son nouveau port d'attache.

Pendant 5 ans il pêche autour des Féroé des poissons d'eau profonde: rouget, élingue bleue, flétan, etc. En 1986, il subit une refonte importante en Norvège, afin d'être doté d'équipements plus modernes. Fin 1992, à la suite d'une avarie de machine, il est désarmé et quasiment abandonné. L'armement BOÐASTEINUR, dont le port d'attache est Fuglafjörður (Fuglafjörður), le rachète au printemps 1994 et le baptise du nom de la société.

A partir de 1994, «BOÐASTEINUR» pêche essentiellement sur la dorsale Médio-Atlantique, et ses marées durent en moyenne 15 jours. Pendant la belle saison il lui arrive d'aller en mer d'Irminger, au large du Groenland, et en mer de Barents. Il pêche autour des Féroé, mais il est surtout connu pour être le seul chalutier des îles à travailler dans les eaux internationales. La plus grosse prise a été de 245 tonnes de bérilx en 4 jours. Le poisson a été vendu pour 3,1 millions de FF en février 1998, et c'est probablement pour les Féroé la plus forte somme jamais payée pour une cargaison de poisson frais.

En 2000, «BOÐASTEINUR» est rebaptisé «PATRICIA IX» par le même armateur et pêche sous les couleurs polonaises.

Enfin il est revendu en 2001 à l'armement Moyggjatugva pour lequel il reprend le nom de «ROC AMADOUR» immatriculé TG 340, avec pour port d'attache Vágur.

Vendu à "Fornaes Ship Recycling" en mars 2010, «ROC AMADOUR» prend le chemin de Grená et de la déconstruction.

CARACTERISTIQUES:

Numéro OMI	: 7302744
Equipage	: 15 Officiers et Marins.
Longueur hors tout	: 52,99 m
Largeur hors membrures	: 10,82 m
Profondeur de carène en charge	: 4,25 m
Tirant d'eau arrière en charge	: 5,10 m
Jauge brute	: 800 tonneaux
Propulsion	: moteur diesel ABC de 1764 kW (1994)
Energie	: groupe électrogène DEUTZ 800 kW groupe électrogène IVECO 90 kW
Fuel	: 280 m3
Eau douce	: 30 m3
Volume de la cale à poisson	: 500 m3
Port en lourd	: 396 tonnes
Température de réfrigération	: 0° à +1°
Indicatif radio «ROC AMADOUR»	: FSRP
«BOÐASTEINUR» à la fin	: OW2310

GB

"ROC AMADOUR" was built in 1973 by the "Ateliers and Chantiers de la Manche" in Dieppe, and armed in Lorient (LO 193680) by Armement Avry Frères. At the time designed and equipped for the most modern high-sea fishing techniques, with pelagic shovels allowing it to maneuver

at great depth, she is classified in the category of fishing trawlers "everything at the rear". On 20 December 1980, sold to a Faroe Islands armament, Strenda Trolarafelag, "Roc Amadour" leaves Lorient for Strendur, its new homeport.

For 5 years she fishes deep-sea fish around the Faroe Islands: mullet, blue sling, halibut, etc. In 1986, she underwent a major overhaul in Norway, to be equipped with more modern equipment. At the end of 1992, following a machine failure, she was disarmed and almost abandoned. BOÐASTEINUR, whose home port is Fuglafjörður (Fuglafjörður), buys it in the spring of 1994 and baptizes it with the name of the company.

From 1994, "BOÐASTEINUR" mainly fishes on the Medio-Atlantic ridge, and its tides last on average 15 days. During the beautiful season she sometimes goes to the Irminger Sea, off Greenland, and in the Barents Sea. She is fishing around the Faroe Islands, but she is best known for being the only trawler of the islands to work in international waters. The biggest catch was 245 tons of beryl in 4 days. The fish was sold for 3.1 million FF in February 1998, and this is probably the largest amount ever in the Faroe Islands for a shipment of fresh fish.

In 2000, "BOÐASTEINUR" is renamed "PATRICIA IX" by the same owner and fishing under Polish colors.

Finally she is sold in 2001 to Moyggjatugva armament for which she takes back the name "ROC AMADOUR", registered TG 340, with Vágur homeport.

Sold to "Fornaes Ship Recycling" in March 2010, "ROC AMADOUR" takes the path to Grená and deconstruction.

TECHNICAL DATA:

IMO number	: 7302744
Crew	: 15 Officers and Sailors.
Overall length	: 52.99 m
Width off frames	: 10.82 m
Loaded hull depth	: 4.25 m
Rear draught loaded	: 5.10 m
Gross tonnage	: 800 tons
Propulsion	: ABC diesel engine of 1764 kW (1994)
Energy	: DEUTZ generator 800 kW generator IVECO 90 kW
Fuel	: 280 m3
Fresh water	: 30 m3
Volume of fish hold	: 500 m3
Deadweight	: 396 tonnes
Refrigeration temperature	: 0° to + 1°
Call sign «ROC AMADOUR»	: FSRP
«BOÐASTEINUR» to the end	: OW2310

D

"ROC AMADOUR" wurde 1973 von den "Ateliers und Chantiers de la Manche" in Dieppe gebaut und in Lorient (LO 193680) von Armement Avry Frères bestückt. Zu der Zeit, als sie für die modernsten Hochseefischtechniken konzipiert und ausgerüstet war und mit

pelagischen Schaufeln das Manövrieren in großer Tiefe ermöglichte, wurde sie in die Kategorie der Fischtrawler "Alles hinten" eingestuft.

Am 20. Dezember 1980 wurde sie verkauft auf die Färöer Inseln, Strenda Trolarafelag und verlässt Lorient zu seinem neuen Heimathafen.

5 Jahre lang fischt sie Tiefseefische auf den Färöern: Meeräsche, blaue Schlinge, Heilbutt usw. 1986 wurde sie in Norwegen einer umfassenden Überholung unterzogen, um sie mit moderneren Geräten auszustatten. Ende 1992 wurde sie nach einem Maschinenausfall abgerüstet. BOÐASTEINUR, dessen Heimathafen Fuglafjörður (Fuglafjörður) ist, kauft es im Frühjahr 1994 und benennt es nach dem Namen des Unternehmens.

Ab 1994 fischt "BOÐASTEINUR" hauptsächlich auf dem mittelatlantischen Kamm und die Aufenthalte auf See dauern durchschnittlich 15 Tage. Während der schönen Jahreszeit befindet sie sich manchmal in der Irminger See, vor Grönland und in der Barentssee. Sie fischt auf den Färöern, ist aber vor allem als einziger Trawler der Inseln bekannt, der in internationalen Gewässern arbeitet. Der größte Fang war 245 Tonnen Beryll in 4 Tagen. Der Fisch wurde im Februar 1998 für 3,1 Mio. Franz.Franc verkauft (ca. 630 000 € im Jahr 2020), und dies ist wahrscheinlich die größte Menge, die jemals auf den Färöern für eine Lieferung von frischem Fisch erzielt wurde.

Im Jahr 2000 wird "BOÐASTEINUR" vom selben Eigentümer in "PATRICIA IX" umbenannt und fischt unter polnischer Flagge.

Schließlich wird sie 2001 an die Werft von Moyggjatugva verkauft, für die sie den Namen "ROC AMADOUR", registriert TG 340, beim Heimathafen Vágur zurückerhält.

"ROC AMADOUR" wurde im März 2010 an "Fornaes Ship Recycling" verkauft und nimmt den Weg nach Grená und wird stillgelegt.

TECHNISCHE DATEN

IMO-Nummer	: 7302744
Besatzung	: 15 Offiziere und Seeleute.
Gesamtlänge	: 52,99 m
Gesamtbreite	: 10,82 m
Beladene Rumpftiefe	: 4,25 m
Heck beladen	: 5,10 m
Bruttoraumzahl	: 800 Tonnen
Antrieb	: ABC-Dieselmotor von 1764 kW (1994)
Energie	: DEUTZ Generator 800 kW
Generator	: IVECO 90 kW
Kraftstoff	: 280 m3
Süßwasser	: 30 m3
Fischhaltevolumen	: 500 m3
Eigengewicht	: 396 Tonnen
Kühltemperatur	: 0° bis + 1°
Funkcode "ROC AMADOUR"	: FSRP
"BOÐASTEINUR" am Ende	: OW2310

E

"ROC AMADOUR" fue construido en 1973 por los "Ateliers and Chantiers de la Manche" en Dieppe y Lorient (LO 193680) por Armement Avry Frères. En ese momento, cuando fue diseñado y equipado para las técnicas más modernas de pesca en aguas profundas y con palas

pelágicas, fue posible maniobrar a gran profundidad, se clasificó en la categoría de los arrastreros de pesca "todos de fondo".

El 20 de diciembre de 1980 fue vendida a las Islas Feroe, Strenda Trolarafelag y deja Lorient para su nuevo puerto de origen.

Ella ha estado pescando peces de aguas profundas en las Islas Feroe durante 5 años: salmonete, soga azul, halibut, etc. En 1986 se sometió a una importante revisión en Noruega para equiparla con equipos más modernos. A finales de 1992 fue desarmado después de una avería de la máquina. BOÐASTEINUR, cuyo puerto de origen es Fuglafjörður (Fuglafjörður), lo compró en la primavera de 1994 y lo nombró con el nombre de la empresa.

Desde 1994, "BOÐASTEINUR" pescó principalmente en la cresta del Atlántico medio y las estancias en el mar duraron un promedio de 15 días. Durante la temporada agradable, a veces se encuentra en el Mar de Irminger, en Groenlandia y en el Mar de Barents. Ella pesca en las Islas Feroe, pero es mejor conocida como la única arrastrera en las islas que trabaja en aguas internacionales. La mayor captura fue de 245 toneladas de berilo en 4 días. El pescado se vendió por 3,1 millones de francos franceses en febrero de 1998 (alrededor de € 630,000 en 2020), y esta es probablemente la mayor cantidad jamás obtenida en las Islas Feroe para una entrega de pescado fresco.

En 2000 "BOÐASTEINUR" pasó a llamarse "PATRICIA IX" por el mismo propietario y pescó bajo la bandera polaca.

Finalmente, se vendió en 2001 al astillero Moyggjatugva, para lo cual retomó el nombre "ROC AMADOUR", registrado TG 340, en el puerto de origen de Vágur.

"ROC AMADOUR" fue vendido a "Fornaes Ship Recycling" en marzo de 2010 y está en camino a Grená y está siendo dado de baja.

CARACTERÍSTICAS

Número IMO	: 7302744
Tripulación	: 15 oficiales y marineros.
Longitud total	: 52,99 m
Ancho total	: 10,82 m
Profundidad del casco cargado	: 4,25 m
Carga trasera	: 5,10 m
Arqueo bruto	: 800 toneladas
Accionamiento	: motor diesel ABC de 1764 kW (1994)
Energía	: generador DEUTZ 800 kW
Generador	: IVECO 90 kW
Combustible	: 280 m3
Agua dulce	: 30 m3.
Volumen de mantenimiento de pescado	: 500 m3
Peso muerto	: 396 toneladas
Temperatura de enfriamiento	: 0° a + 1°
Código de radio "ROC AMADOUR"	: FSRP
"BOÐASTEINUR" al final:	OW2310

NL

"ROC AMADOUR" werd in 1973 gebouwd door de "Ateliers en Chantiers de la Manche" in Dieppe en in Lorient (LO 193680) door Bewapening Avry Frères. Op het moment dat het werd ontworpen en uitgerust voor de modernste diepzeevisserijtechnieken en met

pelagische schoppen het mogelijk was om op grote diepte te manoeuvreren, werd het geclassificeerd in de categorie "all rear" vistrawlers.

Op 20 december 1980 werd ze verkocht aan de Faerøer, Strenda Trolarafelag en verlaat Lorient voor zijn nieuwe thuishaven.

Ze vist al 5 jaar diepzeevissen op de Faerøer: harder, blauwe strop, heilbot, enz. In 1986 onderging ze een grondige revisie in Noorwegen om haar uit te rusten met modernere apparatuur. Eind 1992 werd het na een machinestoring ontwapend. BODASTEINUR, wiens thuishaven Fuglafjord (Fuglafjörður), is, kocht het in het voorjaar van 1994 en vernoemde het naar de naam van het bedrijf.

Vanaf 1994 viste "BODASTEINUR" voornamelijk op de mid-Atlantische kam en de verblijven op zee duurden gemiddeld 15 dagen. Tijdens het mooie seizoen is het soms in de Irmingerzee, voor Groenland en in de Barentssee. Ze vist op de Faerøer, maar is vooral bekend als de enige trawler op de eilanden die in internationale wateren werkt. De grootste vangst was 245 ton beryl in 4 dagen. De vis werd in februari 1998 verkocht voor 3,1 miljoen Franse frank (ongeveer € 630.000 in 2020), en dit is waarschijnlijk het grootste bedrag dat ooit op de Faerøer is verkregen voor de levering van verse vis.

In 2000 werd "BODASTEINUR" door dezelfde eigenaar omgedoopt tot "PATRICIA IX" en onder de Poolse vlag gevist.

Ten slotte werd het in 2001 verkocht aan de scheepswerf Moyggjatugva, waarvoor het in de thuishaven Vágur de naam "ROC AMADOUR", geregistreerd TG 340, terugnam.

"ROC AMADOUR" werd in maart 2010 verkocht aan "Fornaes Ship Recycling" en is onderweg naar Grená en wordt buiten gebruik gesteld.

KENMERKEN

IMO-nummer	: 7302744
Bemanning	: 15 officieren en matrozen.
Totale lengte	: 52,99 m
Totale breedte	: 10,82 m
Geladen rompdiepte	: 4,25 m
Achterlader	: 5,10 m
Brutotonnage	: 800 ton
Aandrijving	: ABC-dieselmotor van 1764 kW (1994)
Energie	: DEUTZ-generator 800 kW
Generator	: IVECO 90 kW
Brandstof	: 280 m3
Zoet water	: 30 m3
Inhoud visvolume	: 500 m3
Eigen gewicht	: 396 ton
Koeltemperatuur	: 0 ° tot + 1 °
Radiocode "ROC AMADOUR"	: FSRP
"BODASTEINUR" op het einde:	OW2310

I

"ROC AMADOUR" fu costruito nel 1973 dagli "Ateliers and Chantiers de la Manche" a Dieppe e a Lorient (LO 193680) dall'Armament Avry Frères. All'epoca in cui era progettato e attrezzato per le più moderne tecniche di pesca in acque profonde e con pale pelagiche era possibile

manovrare a grande profondità, era classificato nella categoria dei pescherecci da traino "tutti posteriori".

Il 20 dicembre 1980 fu venduta alle Isole Faroe, Strenda Trolarafelag e lascia Lorient per il suo nuovo porto di origine.

Ha pescato pesci di acque profonde nelle Isole Faroe per 5 anni: triglie, cappio blu, ippoglossi, ecc. Nel 1986 ha subito una profonda revisione in Norvegia per dotarla di attrezzature più moderne. Alla fine del 1992 fu disarmato dopo un guasto alla macchina. BODASTEINUR, il cui porto di origine è Fuglafjord (Fuglafjörður), lo acquistò nella primavera del 1994 e lo chiamò con il nome della compagnia.

Dal 1994 "BODASTEINUR" pescava principalmente sulla dorsale medioatlantica e i soggiorni in mare duravano in media 15 giorni. Durante la bella stagione a volte è nel mare di Irminger, al largo della Groenlandia e nel mare di Barents. Pesca nelle Isole Faroe, ma è meglio conosciuta come l'unica nave da traino sulle isole che lavora in acque internazionali. La più grande cattura è stata di 245 tonnellate di berillo in 4 giorni. Il pesce è stato venduto per 3,1 milioni di franchi francesi nel febbraio 1998 (circa € 630.000 nel 2020), e questa è probabilmente la più grande quantità mai ottenuta nelle Isole Faroe per una consegna di pesce fresco.

Nel 2000 "BODASTEINUR" fu ribattezzato "PATRICIA IX" dallo stesso proprietario e pescato sotto la bandiera polacca.

Infine, fu venduto nel 2001 al cantiere di Moyggjatugva, per il quale riprese il nome "ROC AMADOUR", registrato TG 340, nel porto di Vágur.

"ROC AMADOUR" è stato venduto a "Fornaes Ship Recycling" nel marzo 2010 e si sta recando a Grená per essere ritirato.

CARATTERISTICHE

Numero IMO	: 7302744
Equipaggio	: 15 ufficiali e marinai.
Lunghezza totale	: 52,99 m
Larghezza totale	: 10,82 m
Profondità dello scafo caricato	: 4,25 m
Caricamento posteriore	: 5,10 m
Stazza lorda	: 800 tonnellate
Propulsione	: motore diesel ABC da 1764 kW (1994)
Energia	: generatore DEUTZ 800 kW
Generatore	: IVECO 90 kW
Carburante	: 280 m3
Acqua dolce	: 30 m3
Volume di allevamento del pesce	: 500 m3
Peso morto	: 396 tonnellate
Temperatura di raffreddamento	: da 0 ° a + 1 °
Codice radio "ROC AMADOUR"	: FSRP
"BODASTEINUR" alla fine	: OW2310

1/200 ROC AMADOUR - BODASTEINUR 85608**PEINTURES ESSENTIELLES / ESSENTIAL PAINTS****2**

Vert Émeraude brillant
Gloss emerald
Glänzend-Smaragdgrün

**3**

Vert Brunswick brillant
Gloss Brunswick green
Glänzend-Dunkelgrün

**18**

Orange brillant
Gloss Orange
Glänzend-Orange

**19**

Rouge vif brillant
Gloss bright red
Glänzend-Hellrot

**55**

Bronze
Bronze
Bronze

**63**

Sable mat
Matt sand
Matt-Sand

**64**

Gris clair mat
Matt light grey
Matt-Hellgrau

**69**

Jaune brillant
Gloss yellow
Glänzend-Gelb

**73**

Lie de vin mat
Matt wine
Matt-Wein

**85**

Noir de charbon satiné
Satin coal black
Seidenmatt-Kohlenschwarz

**88**

Vert pont mat
Matt deck green
Matt-Seegrün

**91**

Vert noir mat
Matt black green
Matt-Schwarzgrün

**110**

Bois naturel mat
Matt natural wood
Matt-Naturholz

**113**

Rouille mat
Matt rust
Matt-Rost

**130**

Blanc satiné
Satin white
Satinweiss

2

Numéro de phase
Step number
Schrittnummer
Número de fase

A

Référence de couleur
Colour reference no
Farbangabe
Referencia de color

37

Numéro de pièce
Part number
Teilenummer
Número de pieza

6

Numéro de decal
Decal number
Nummer von Abziehbild
Número de calcomanía

- Si aucune teinte n'est spécifiée, peindre dans les couleurs de la version choisie. Se reporter au pages 11 & 12 pour le détail du schéma de peinture.
- When no color is specified, paint the item with colors of chosen version. Refer to pages 11 & 12 for painting pattern.
- Wenn keine Farbe angegeben ist, Teile mit den Farben des gewählten Version. Beachten Sie die Seiten 11 & 12 für die Lackierung und Markierung.
- Cuando ningún color es especificado, pintarle con los colores del tema de la versión elegida. Vea las páginas 11 & 12 para obtener detalles de pintura.

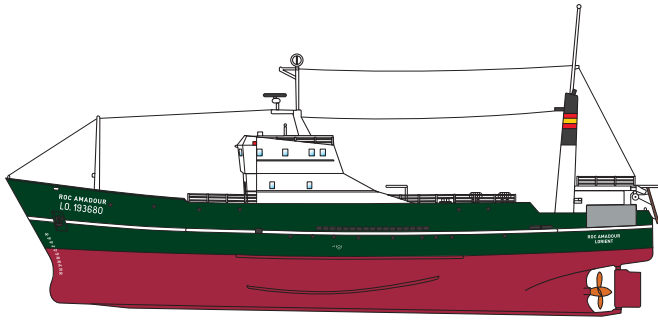

• ROC AMADOUR, Armement Avry Frères, Lorient, 1974

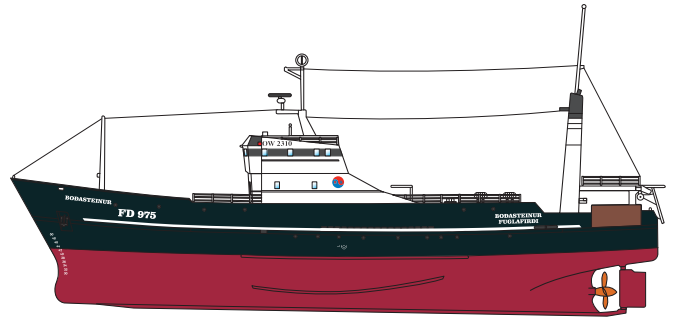

• BOÐASTEINUR, P/F BOÐASTEINUR, Fuglafjörður, 1995

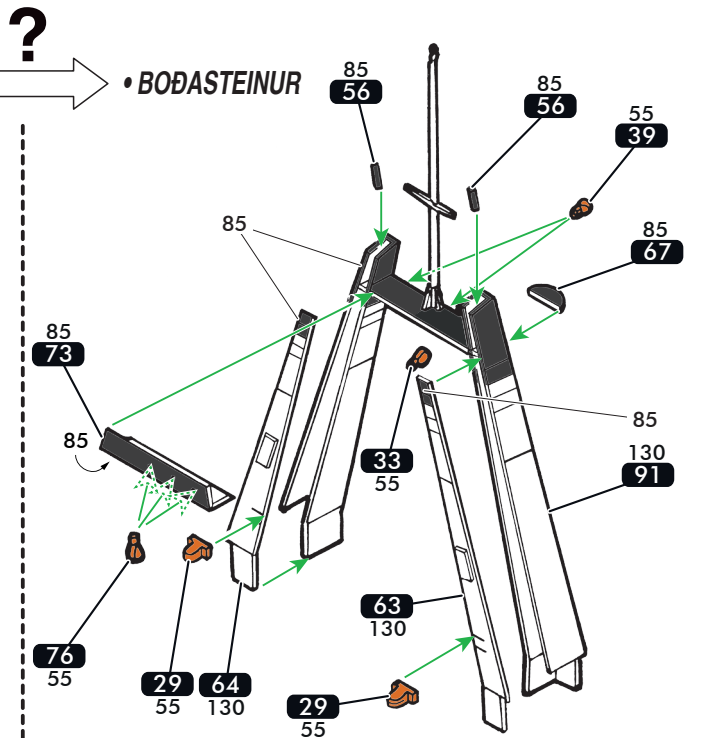
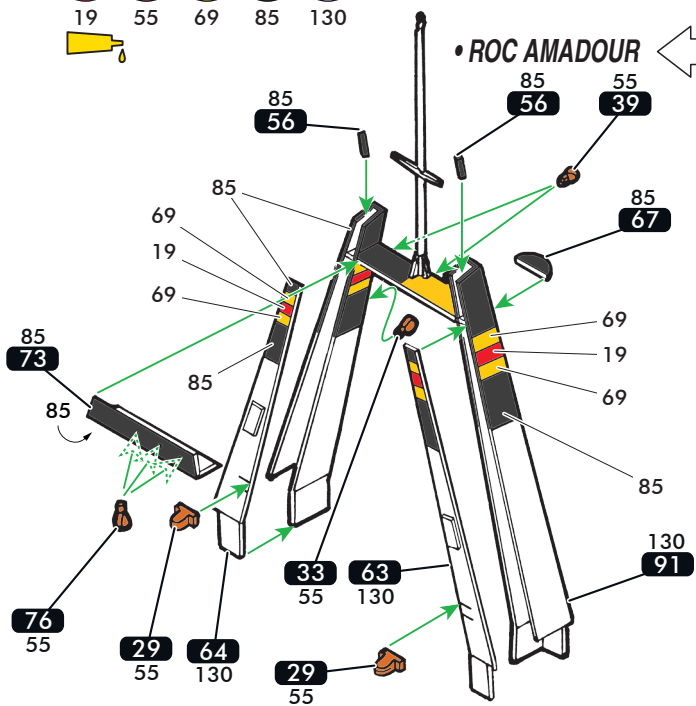
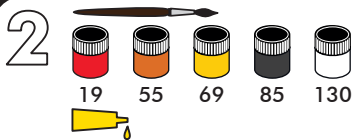
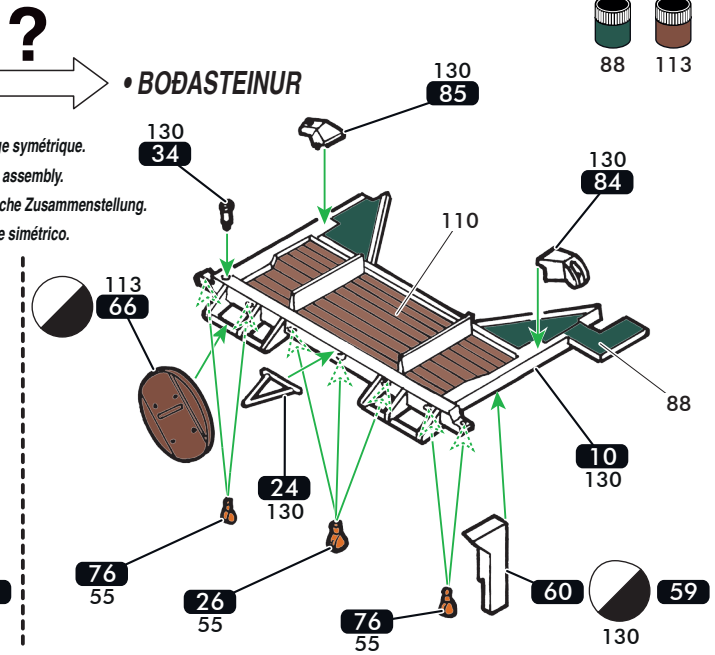
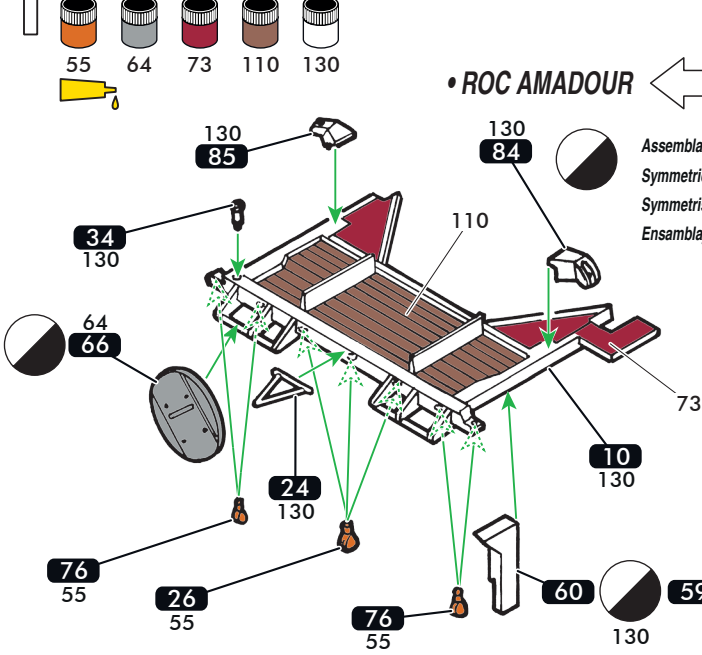
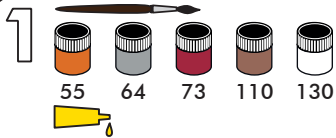

3

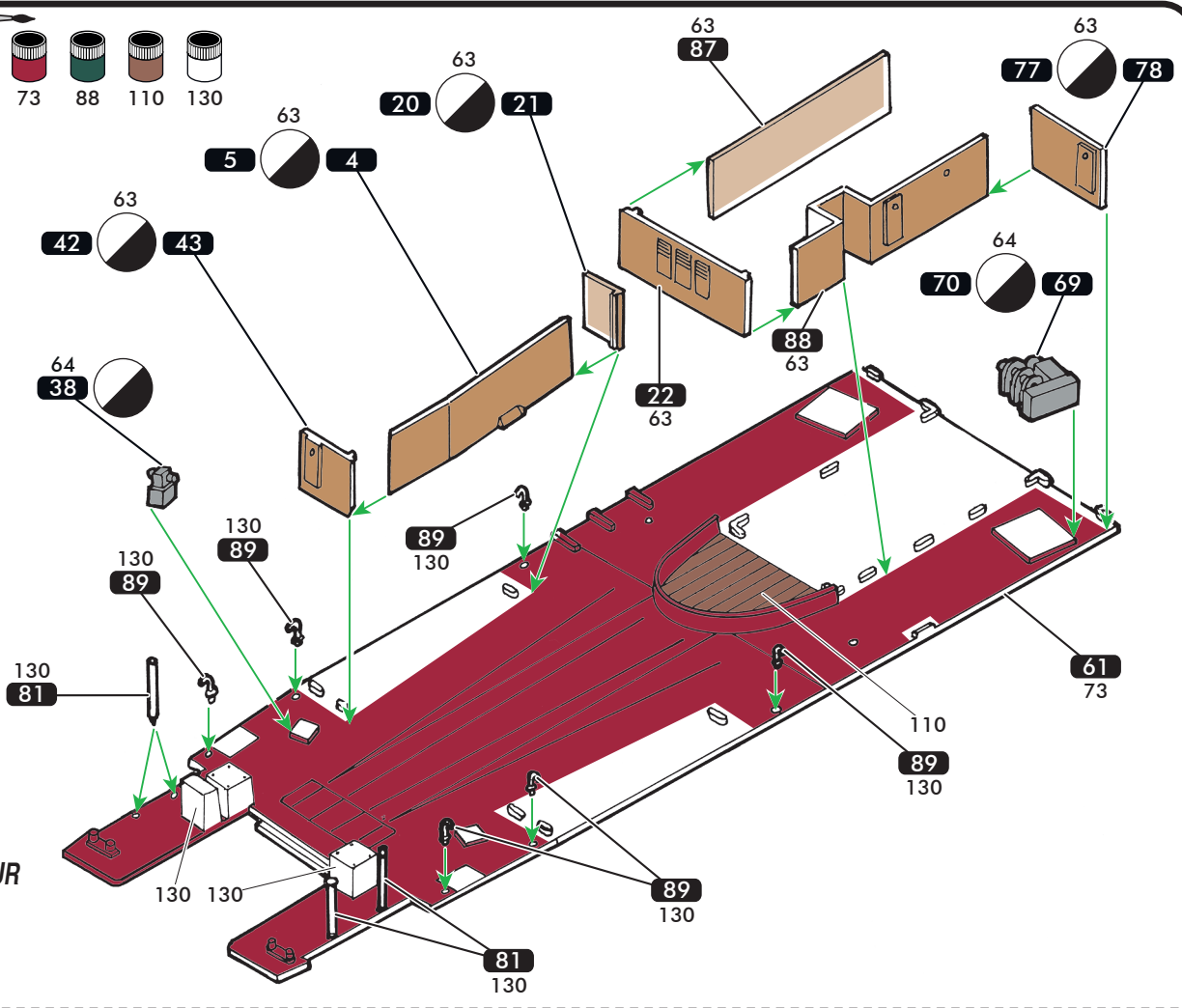
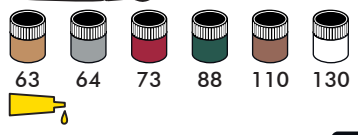

• ROC AMADOUR

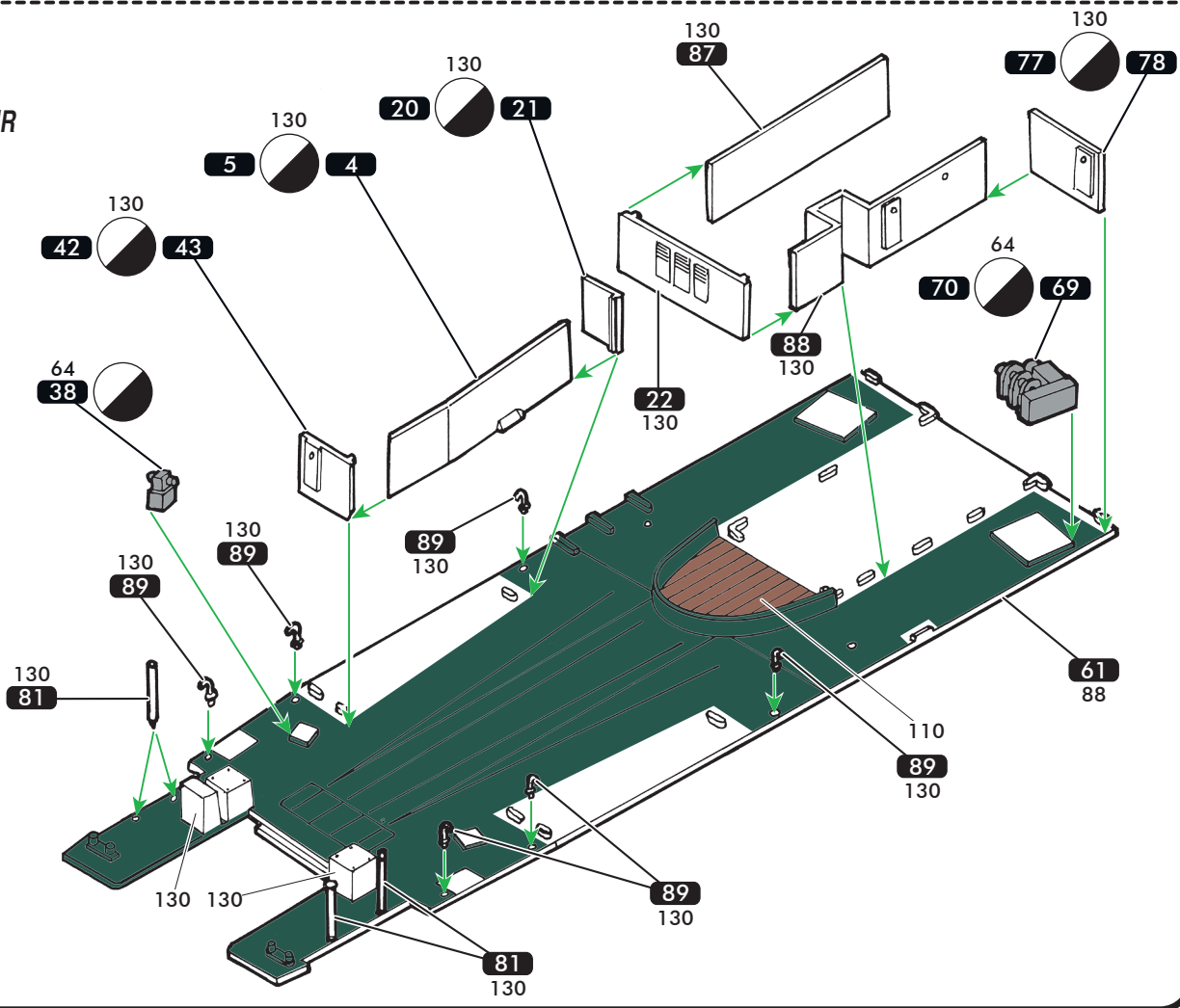

• BOÐASTEINUR

4

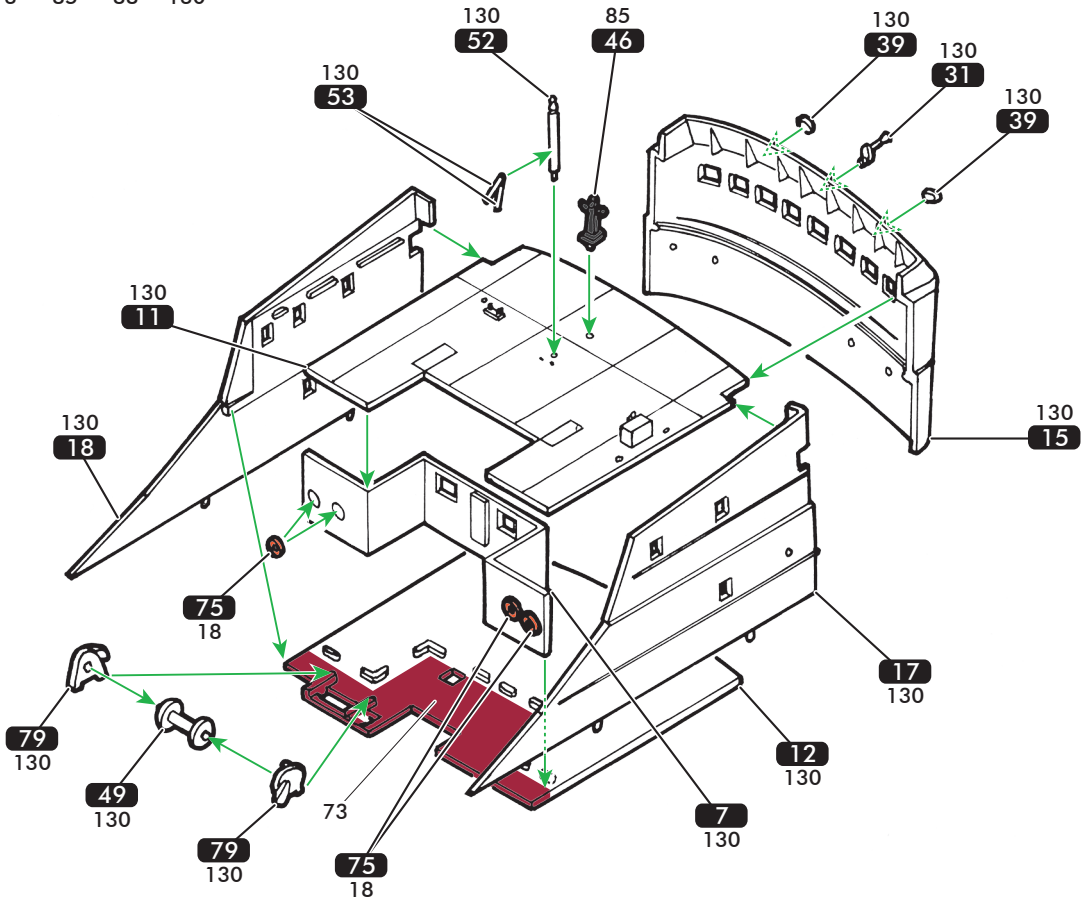
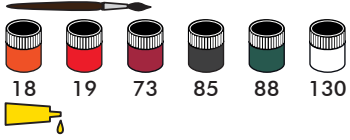

• ROC AMADOUR



• BOÐASTEINUR

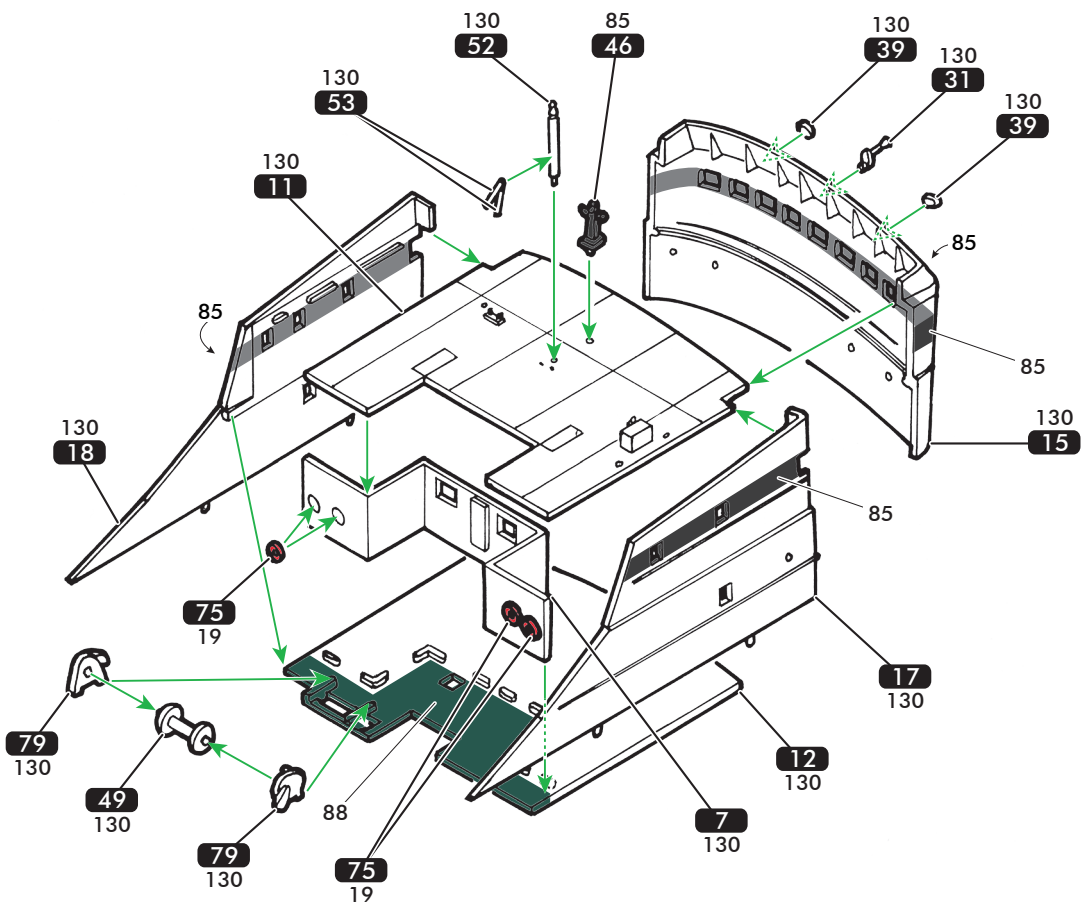

5

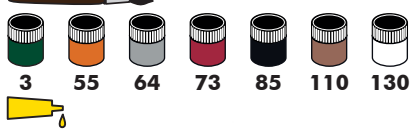

• ROC AMADOUR

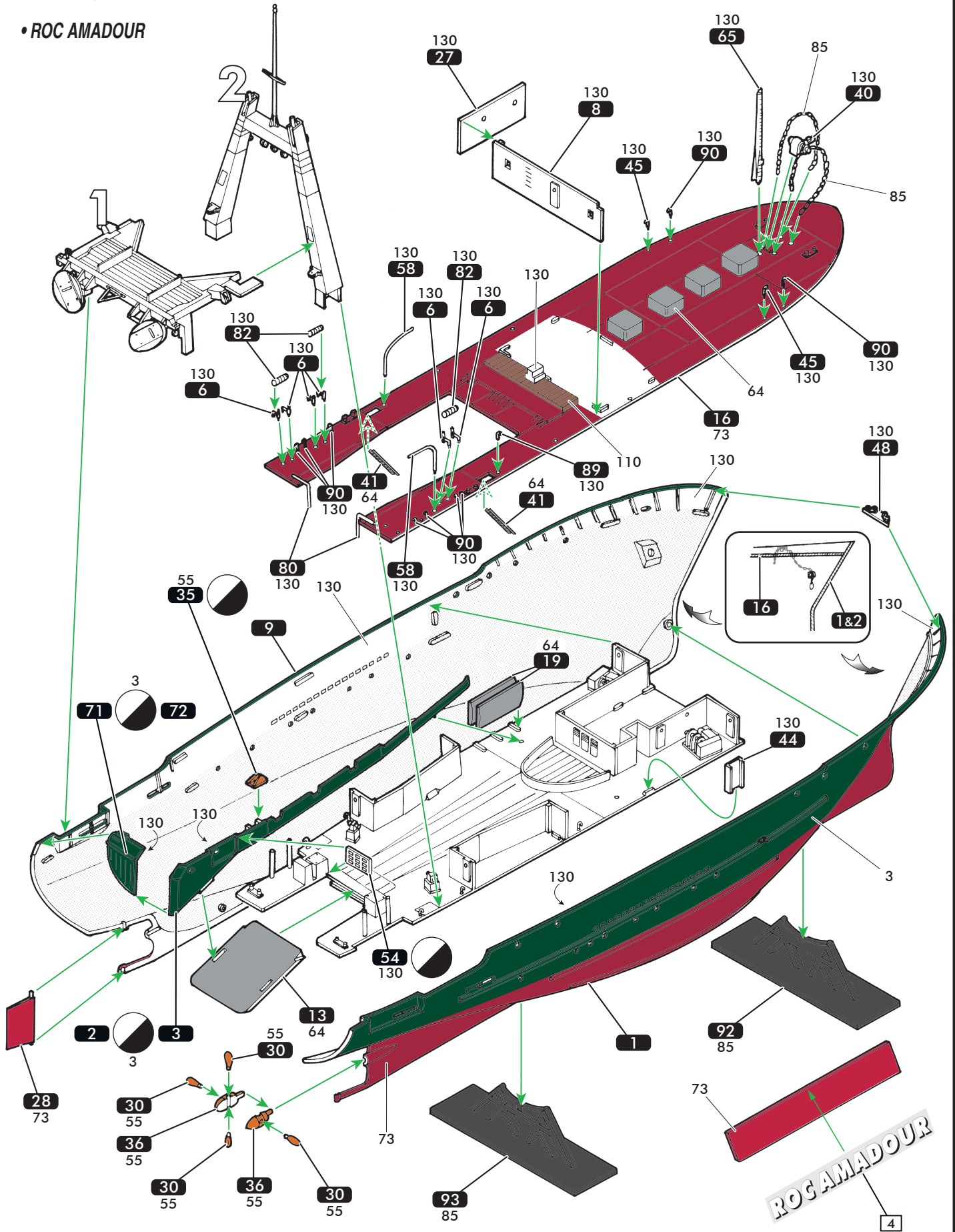

5

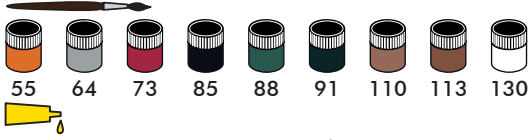

• BOĐASTEINUR

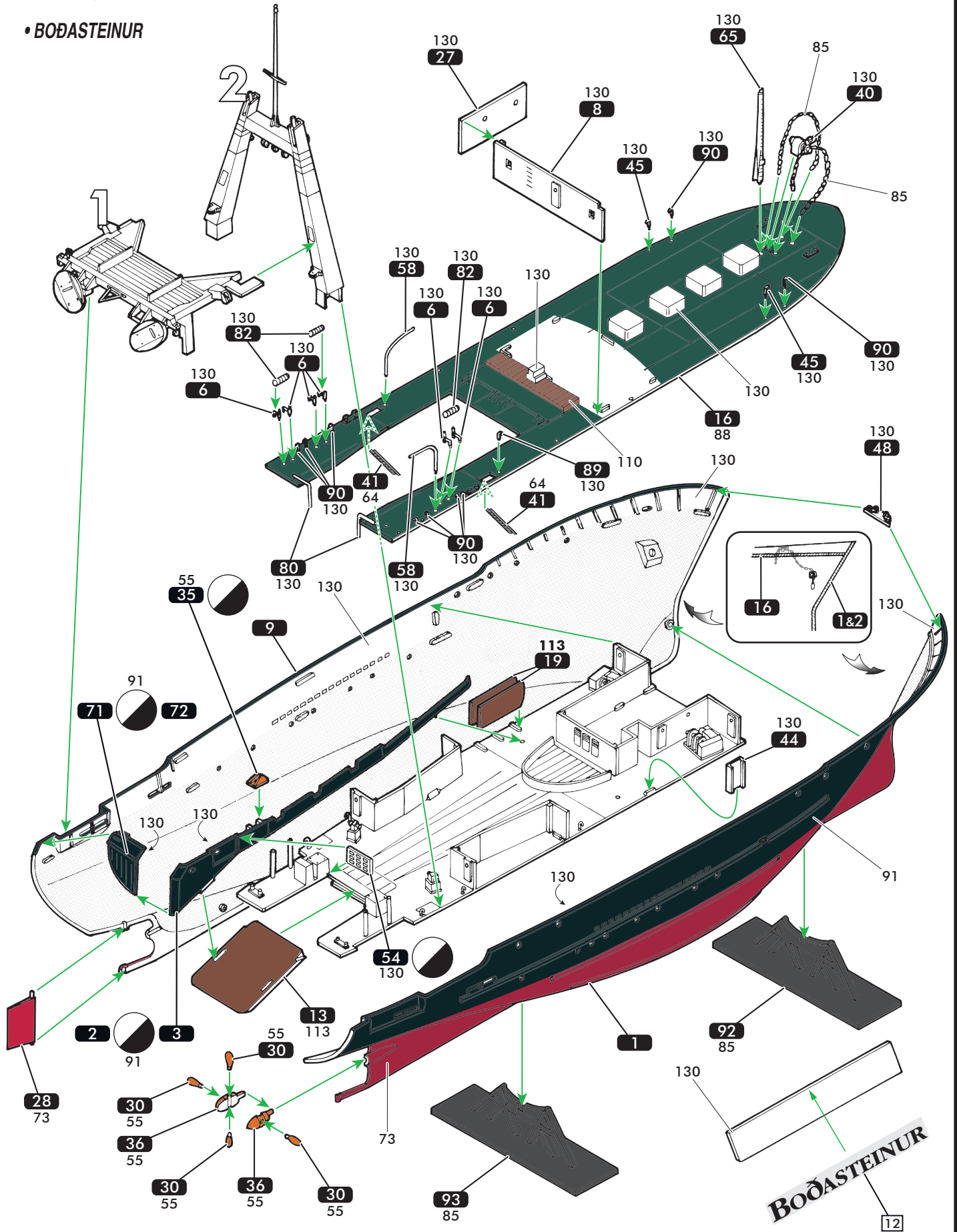

6

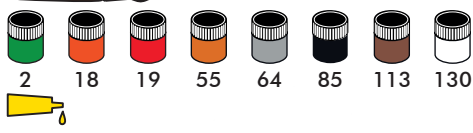

• ROC AMADOUR

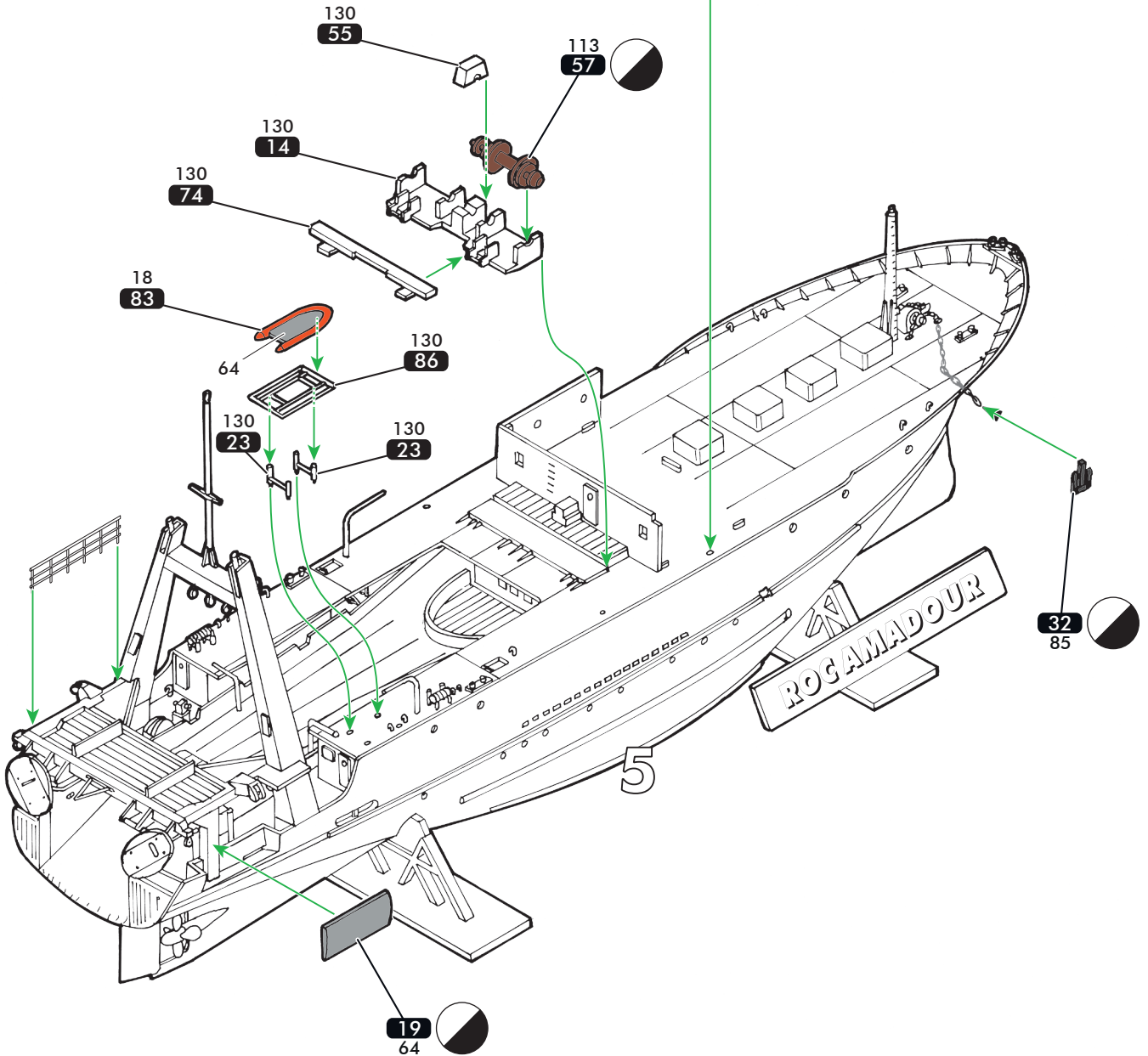
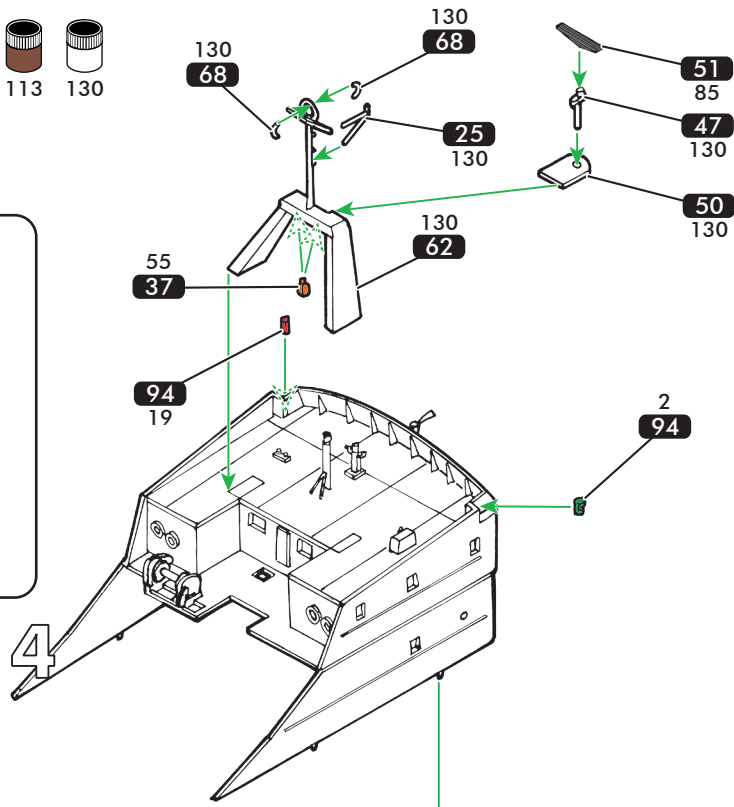
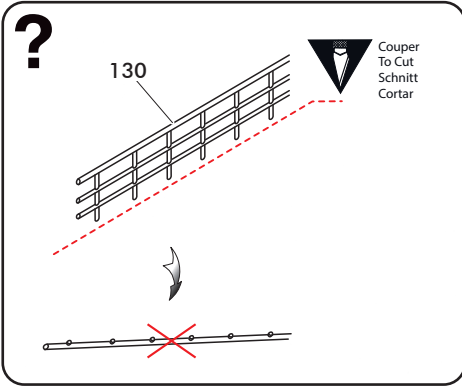

6

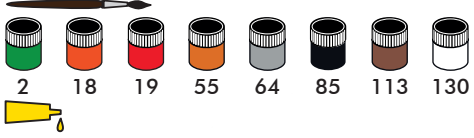

• BOÖASTEINUR

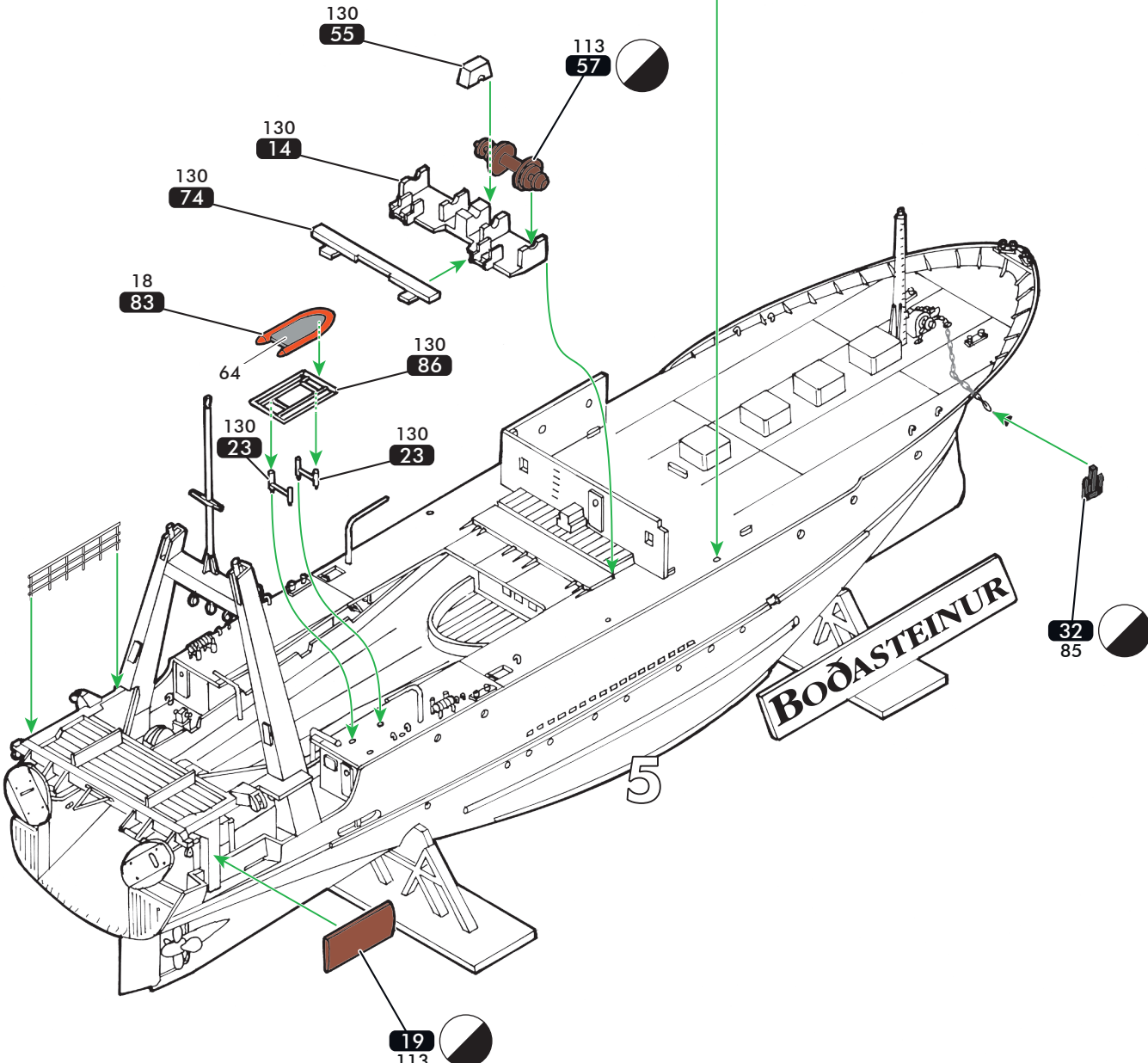
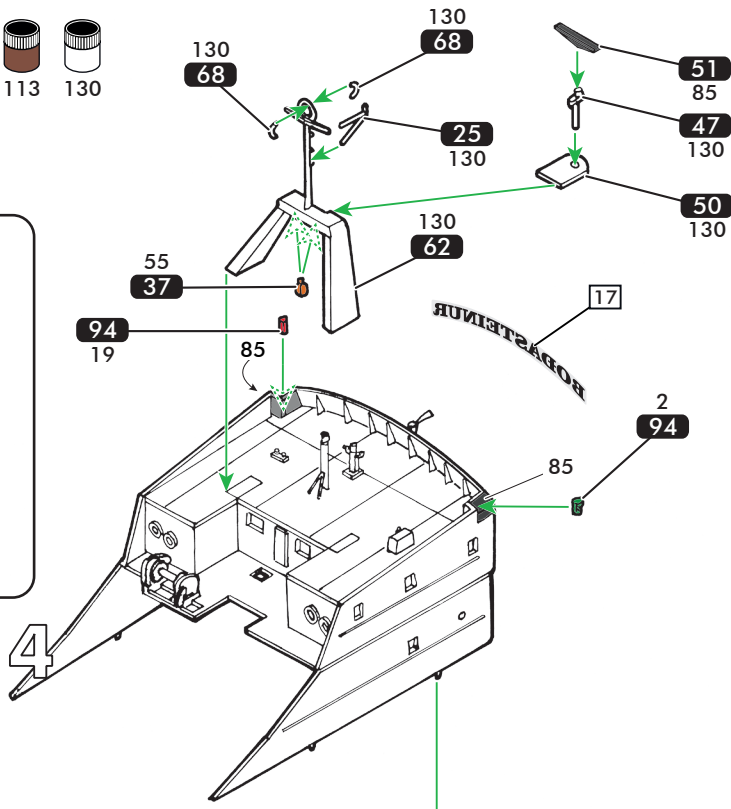
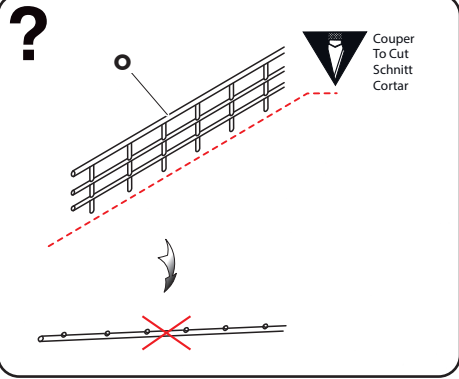

7

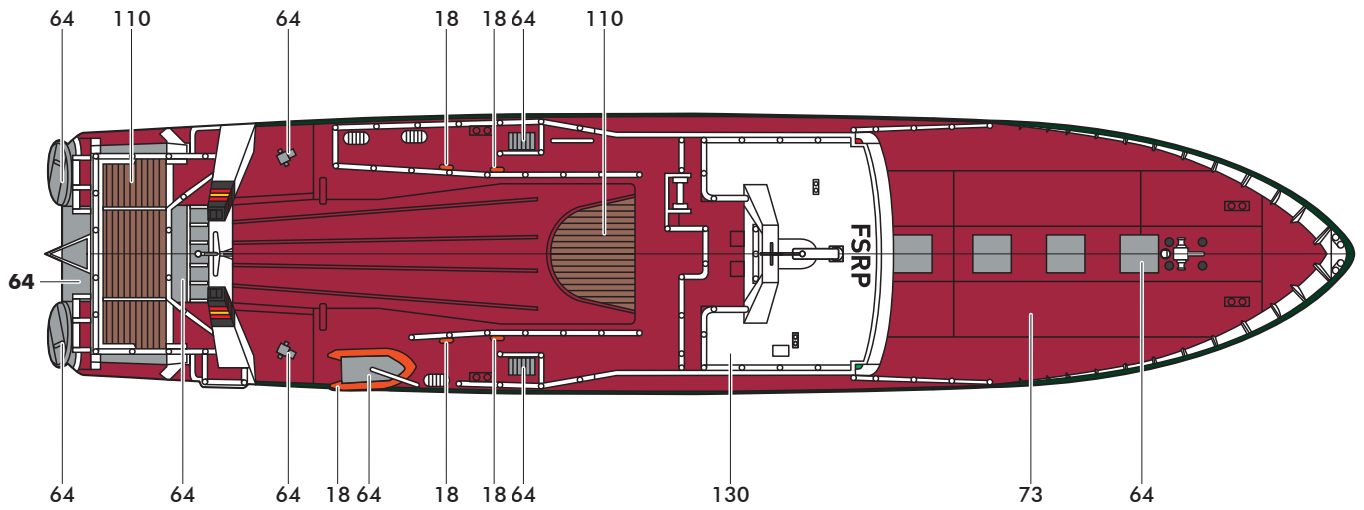
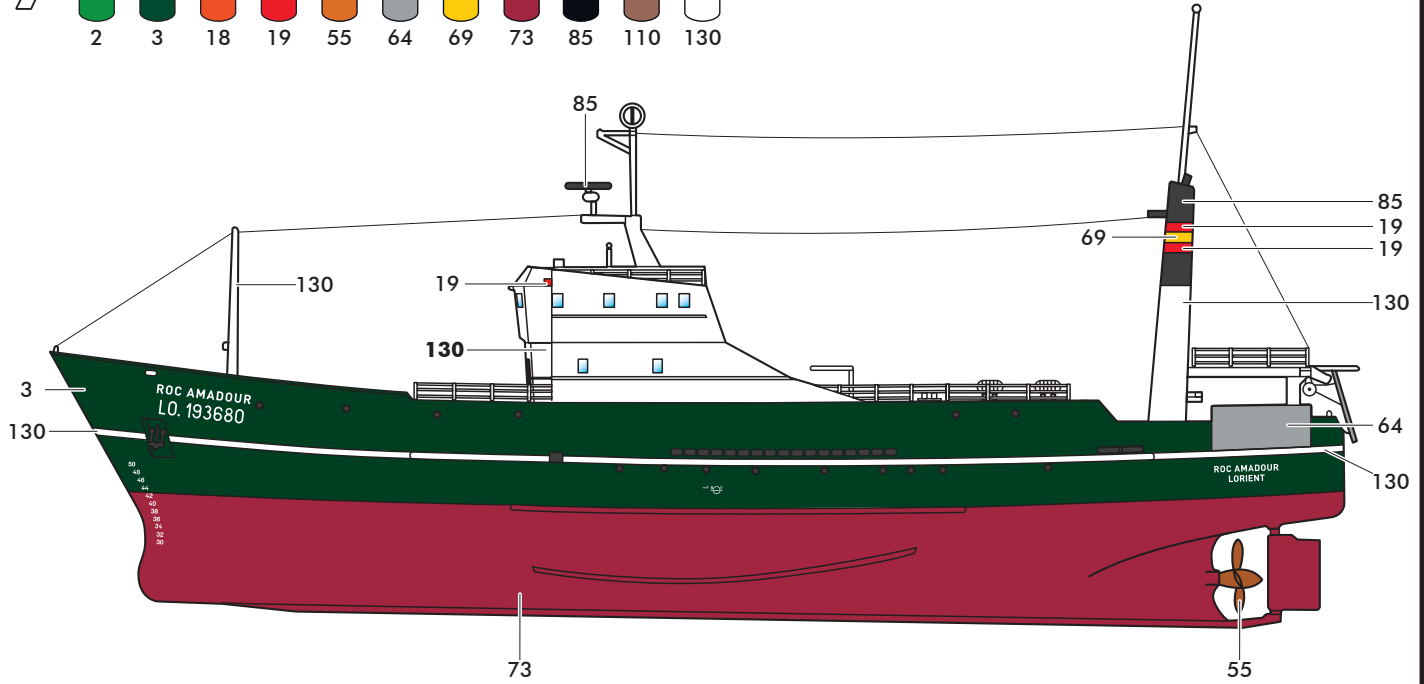
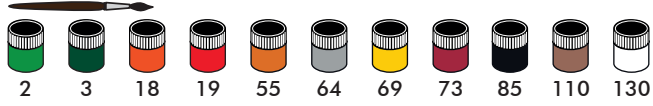

• ROC AMADOUR, Armement Avry Frères, Lorient, 1974

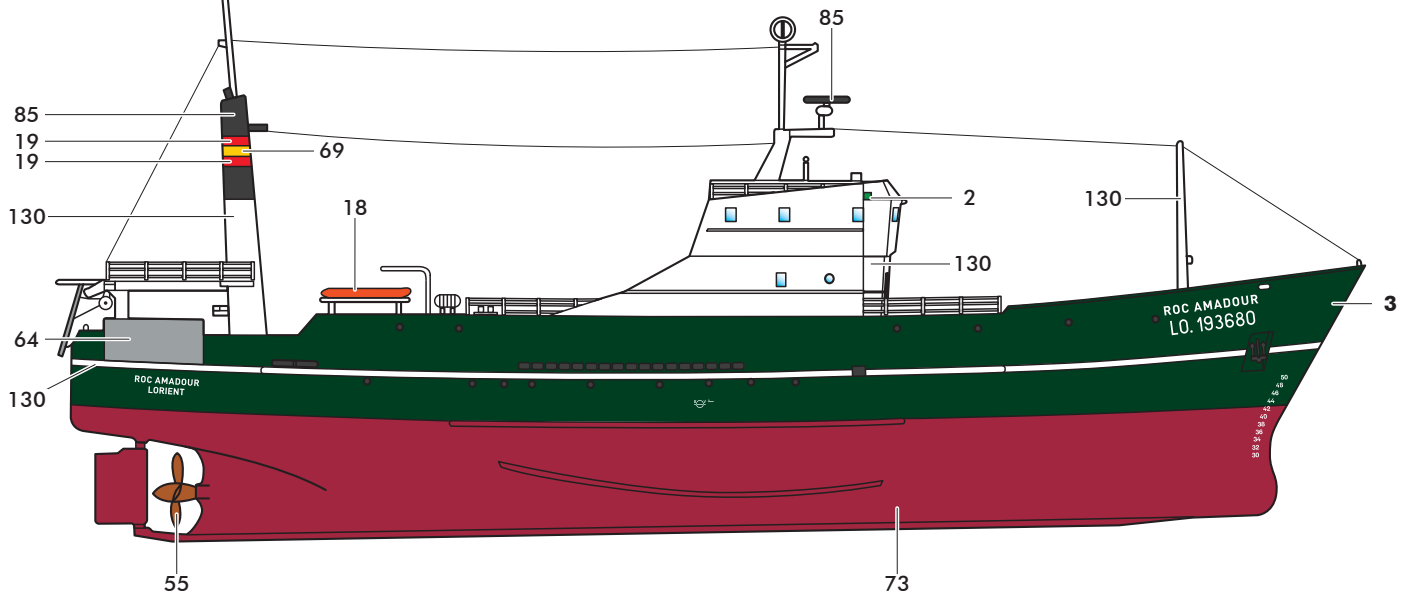

7

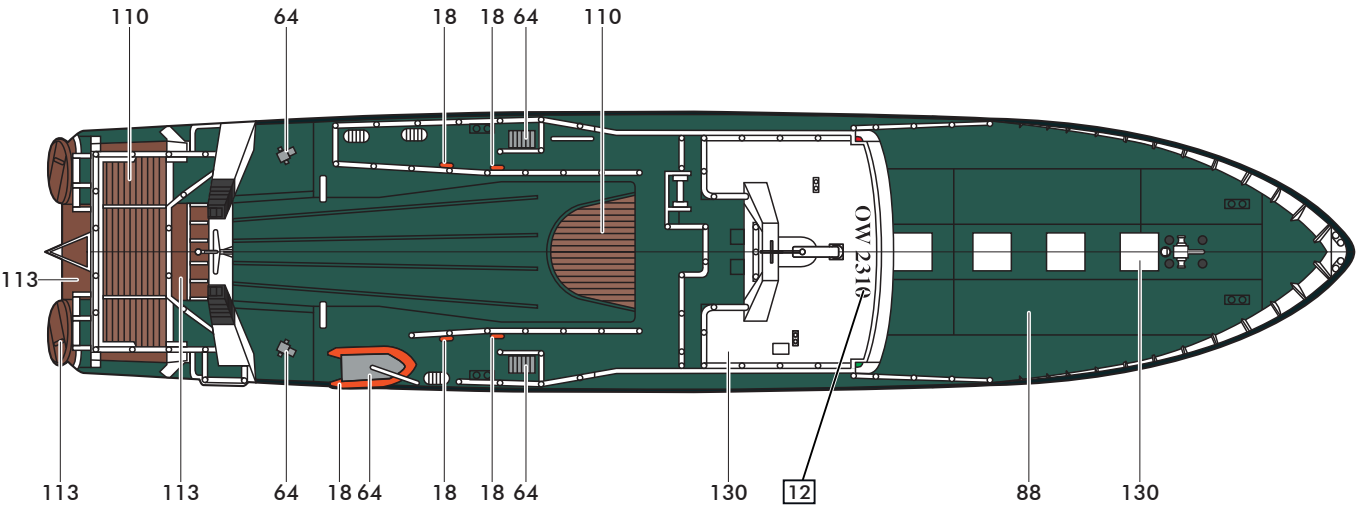
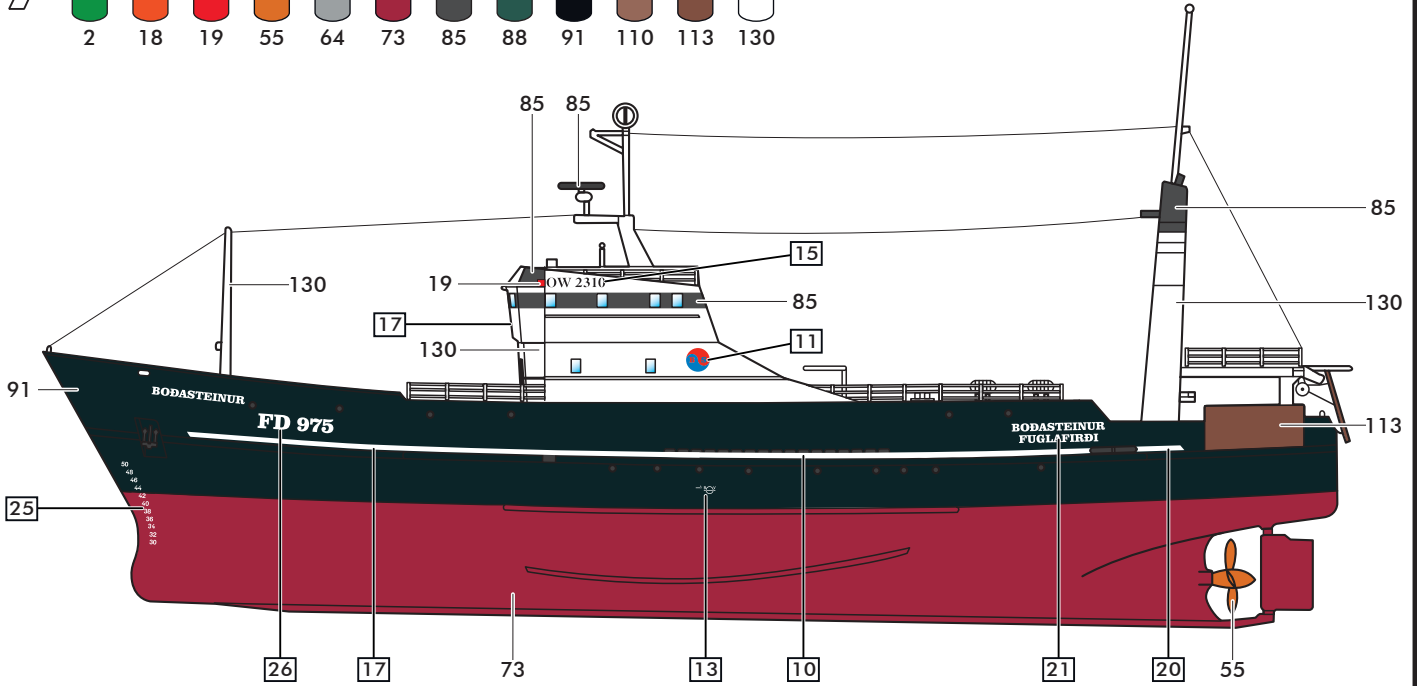
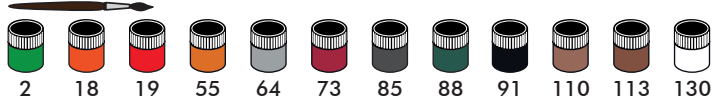

• BOÐASTEINUR, P/F BOÐASTEINUR, Fuglafjörður, 1995

