

ALFA ROMEO ALFASUD

80182 | 1/43

2 Numéro de phase Step number Schrittnummer Número de fase	56 Référence de couleur Colour reference no Farbangabe Referencia de color
37 Numéro de pièce Part number Teilenummer Número de pieza	6 Numéro de decal Decal number Abziehbildnummer Número de calcomanía

Français

L'Alfasud (Alfa Romeo Sud/Italie du Sud) doit son nom à son lieu de production, l'usine de Pomigliano d'Arco, située dans le sud de l'Italie. Voiture emblématique de l'histoire d'Alfa Romeo, elle fut dévoilée au Salon de Turin de 1971. Première compacte de la marque, elle était dotée d'une traction avant, d'une suspension sport et d'un moteur boxer à haut régime. Conçue comme une voiture populaire, elle incarnait l'esprit sportif « Cuore Sportivo » (Cœur Sportif). Dessinée par Giorgetto Giugiaro, ses lignes et son élégance fonctionnelle lui confèrent une allure intemporelle. Dynamique et basse, avec son grand hayon, elle était en avance sur son temps. Malgré ses problèmes de corrosion, l'Alfasud reste une étape importante dans l'histoire d'Alfa Romeo, où même les compactes incarnaient le caractère, la sonorité et la passion.

Longueur: 3,93 m
Largeur: 1,59 m
Hauteur: 1,37 m
Vitesse maxi: 150 km/h

English

The Alfasud (Alfa Romeo Sud/Southern Italy) got its name because it was produced at the Pomigliano d'Arco plant in southern Italy. It was a pivotal vehicle in Alfa Romeo's history. First unveiled at the 1971 Turin Motor Show, it was the brand's first compact car, featuring front-wheel drive, a sport-tuned suspension, and a high-revving boxer engine. It was intended to be a "people's car" while simultaneously embodying the sporty "Cuore Sportivo" (Sporting Heart) character. Designed by Giorgetto Giugiaro, its lines and functional elegance gave the Alfasud a timeless form. Dynamic and low-slung, with a large hatchback, it was ahead of its time. Despite its well-known rust issues, the Alfasud is considered a significant milestone in Alfa Romeo's history, where even compact cars embodied character, sound, and passion.

Length: 3.93 m
Width: 1.59 m
Height: 1.37 m
Max. Speed: 150 kph

Deutsch

Der Alfasud (Alfa Romeo Sud/Südtalien) bekam diesen Namen, da er im süditalienischen Werk Pomigliano d'Arco produziert wurde. Er war ein entscheidendes Fahrzeug in der Geschichte von Alfa Romeo. 1971 auf dem Turiner Autosalon erstmalig vorgestellt, war er der erste Kompaktwagen der Marke, mit Frontantrieb, Fahrwerk mit sportlicher Abstimmung und drehfreudigen Boxermotor. Er sollte ein "Auto für das Volk" werden und gleichzeitig den sportlichen "Cuore Sportivo"-Charakter besitzen. Das Design stammte von Giorgetto Giugiaro, dessen Linien und funktionale Eleganz dem Alfasud eine zeitlose Form verliehen haben. Dynamisch und Flach, mit großer Heckklappe, war er seiner Zeit voraus. Trotz des bekannten Rostproblems gilt der Alfasud als wichtiger Meilenstein in der Geschichte von Alfa Romeo, in der selbst kompakte Fahrzeuge Charakter, Klang und Leidenschaft verkörperten.

Länge: 3,93 m
Breite: 1,59 m
Höhe: 1,37 m
Höchstgeschwindigkeit: 150 km/h

11
Argent métallique
Silver Metallic
Silber metallisch

18
Orange brillant
Orange Gloss
Orange glänzend

19
Rouge vif brillant
Crimson Gloss
Bordeauxrot glänzend

25
Bleu mat
Blue Matt
Blau matt

27
Gris mer mat
Sea Grey Matt
Seegrau matt

33
Noir mat
Black Matt
Schwarz matt

34
Blanc mat
White Matt
Weiß matt

85
Noir de charbon satiné
Coal Black Satin
Kohlenschwarz seidenmatt

321
Rouge transparent
Red Transparent
Rot transparent

322
Orange transparent
Orange transparent

80182-176

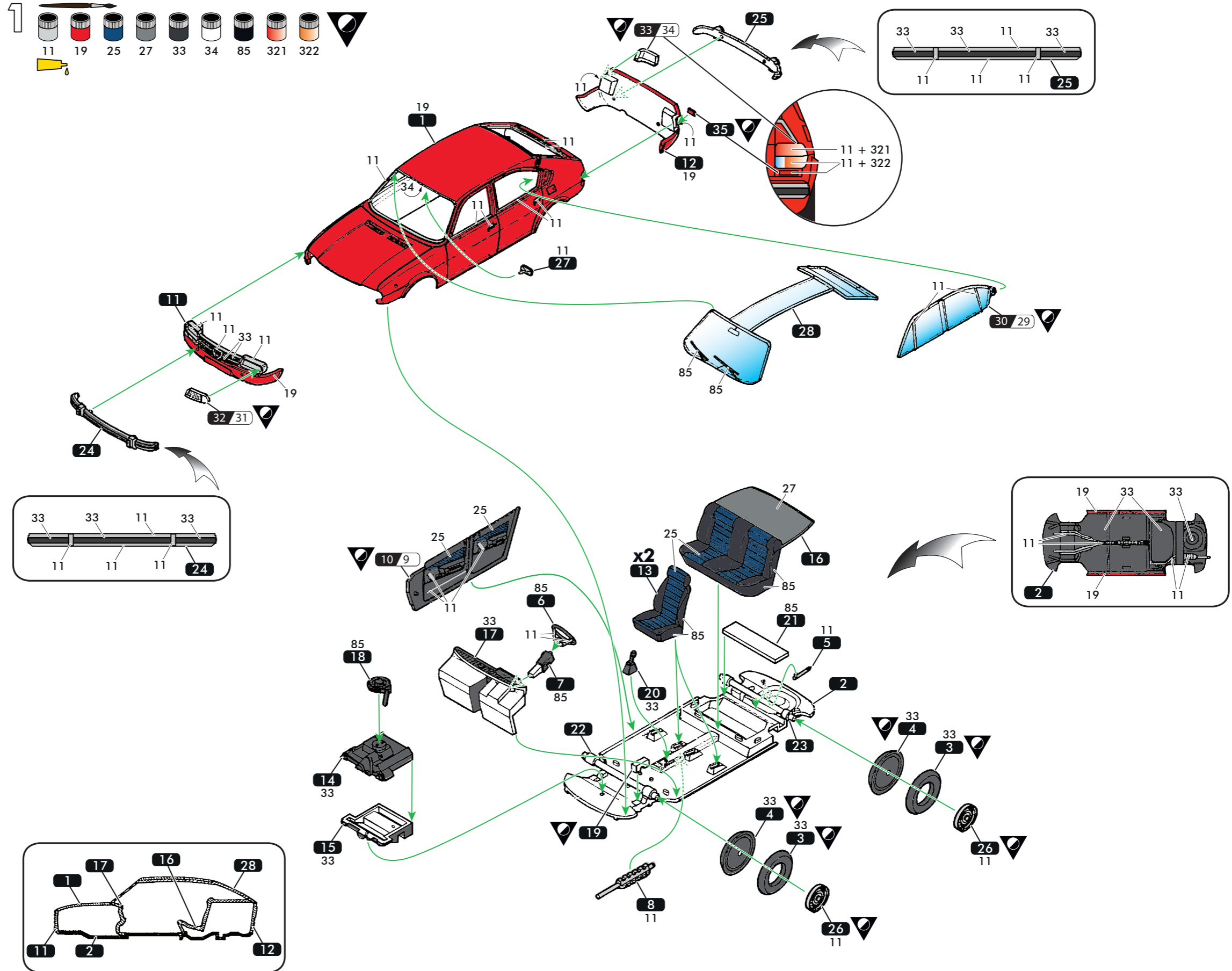

Instagram.com/heller.fr
Facebook.com/heller.fr

Heller Hobby GmbH
Erlenbacher Str. 3 • 42477 Radevormwald • GERMANY
+49 (0) 2195-92773-0
info@heller.fr

Endverbraucher-service
Bitte besuchen Sie uns auf www.heller.fr
für alle Ersatzteilanfragen.

Customer Service
For after-sales service requests, please contact
us through our website www.heller.fr.

Service consommateurs
Pour toute demande de SAV, connectez-vous
sur notre site www.heller.fr.



Español

El Alfasud (Alfa Romeo Sud/Sur de Italia) recibió su nombre por su producción en la planta de Pomigliano d'Arco, en el sur de Italia. Fue un vehículo crucial en la historia de Alfa Romeo. Presentado por primera vez en el Salón del Automóvil de Turín de 1971, fue el primer compacto de la marca, con tracción delantera, suspensión deportiva y un motor bóxer de altas revoluciones. Se concibió como un "coche popular", encarnando al mismo tiempo el carácter deportivo del "Cuore Sportivo". Diseñado por Giorgetto Giugiaro, sus líneas y elegancia funcional le otorgaron al Alfasud una forma atemporal. Dinámico y de perfil bajo, con un amplio portón trasero, se adelantó a su tiempo. A pesar de sus conocidos problemas de oxidación, el Alfasud se considera un hito significativo en la historia de Alfa Romeo, donde incluso los compactos encarnaban carácter, sonido y pasión.

Longitud:	3,93 m
Anchura:	1,59 m
Altura:	1,37 m
Velocidad máxima:	150 km/h

Italiano

L'Alfasud (Alfa Romeo Sud/Italia Meridionale) deve il suo nome al fatto che veniva prodotta nello stabilimento di Pomigliano d'Arco, nel sud Italia. È stata un'auto fondamentale nella storia dell'Alfa Romeo. Presentata per la prima volta al Salone dell'Automobile di Torino del 1971, è stata la prima compatta del marchio, dotata di trazione anteriore, sospensioni sportive e motore boxer ad alti regimi. Doveva essere un'auto per il popolo, incarnando al contempo il carattere sportivo del "Cuore Sportivo". Progettata da Giorgetto Giugiaro, le sue linee e la sua eleganza funzionale conferivano all'Alfasud una forma senza tempo. Dinamica e bassa, con un ampio portellone posteriore, era all'avanguardia per i suoi tempi. Nonostante i noti problemi di ruggine, l'Alfasud è considerata una pietra miliare nella storia dell'Alfa Romeo, dove anche le compatte incarnavano carattere, sound e passione.

Lunghezza:	3,93 m
Larghezza:	1,59 m
Altezza:	1,37 m
Velocità massima:	150 km/h

Nederlands

De Alfasud (Alfa Romeo Sud/Zuid-Italië) dankt zijn naam aan het feit dat hij werd geproduceerd in de fabriek in Pomigliano d'Arco in Zuid-Italië. Het was een cruciaal model in de geschiedenis van Alfa Romeo. De auto werd voor het eerst onthuld op de Autosalon van Turijn in 1971 en was de eerste compacte auto van het merk. Hij was voorzien van voorwielaandrijving, een sportief afgestelde ophanging en een hoogtoerige boxer-motor. De Alfasud was bedoeld als een "volksauto" en belichaamde tegelijkertijd het sportieve "Cuore Sportivo" (Sportief Hart) karakter. Ontworpen door Giorgetto Giugiaro, gaven de lijnen en functionele elegantie de Alfasud een tijdloze vorm. Dynamisch en laag, met een grote achterklep, was hij zijn tijd ver vooruit. Ondanks de bekende roestproblemen wordt de Alfasud beschouwd als een belangrijke mijlpaal in de geschiedenis van Alfa Romeo, waar zelfs compacte auto's karakter, geluid en passie uitstraalden.

Lengte:	3,93 m
Breedte:	1,59 m
Hoogte:	1,37 m
Topsnelheid:	150 km/u

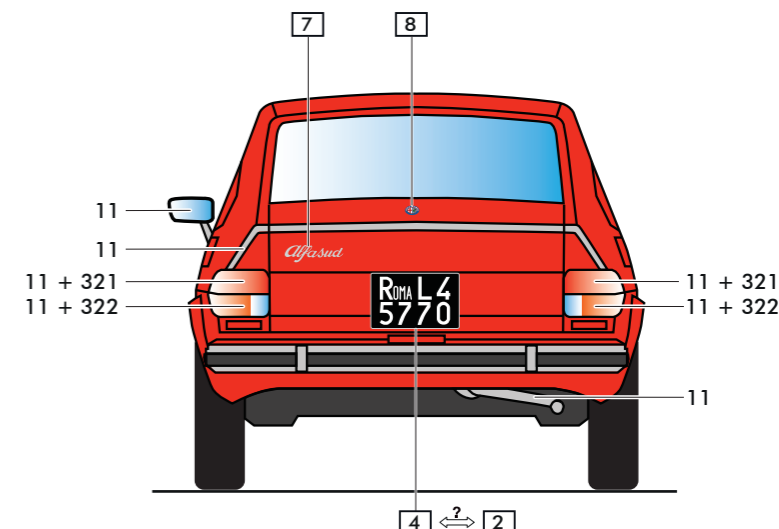
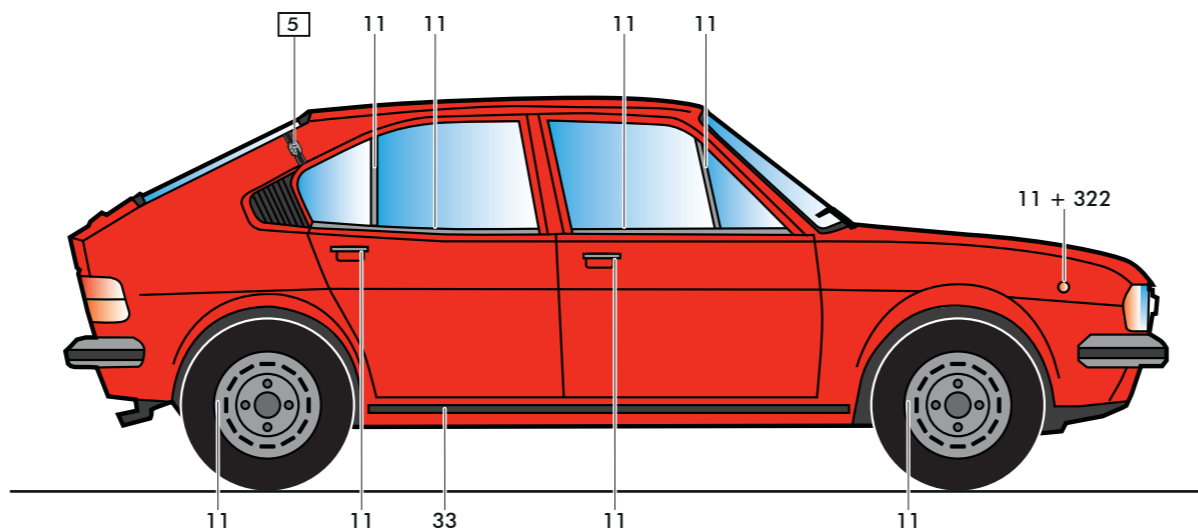
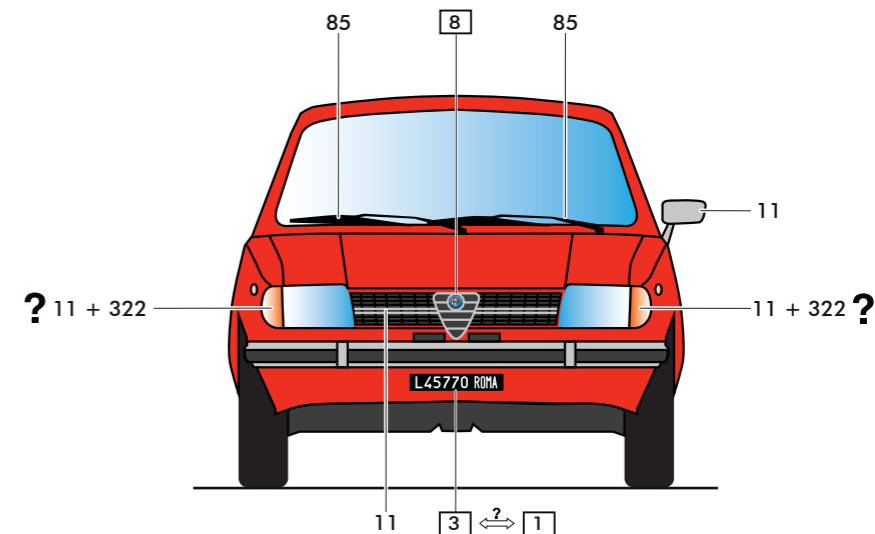
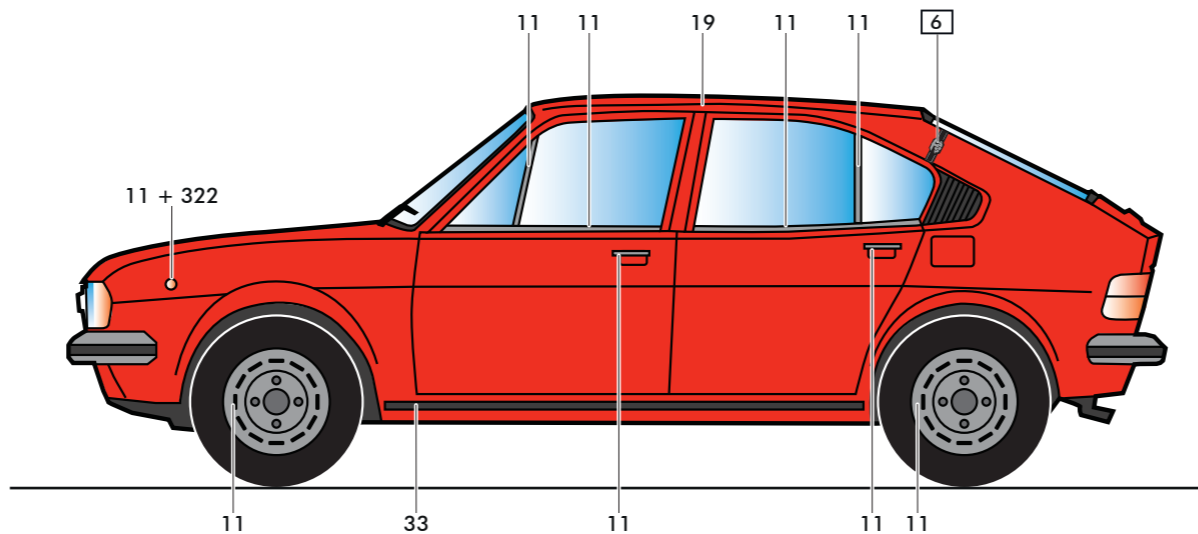
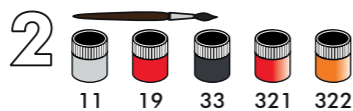

• L'explication des pictogrammes se trouve sur les côtés de la boîte inférieure.



• The explanation of the pictograms can be found on the sides of the bottom box.

• Die Erklärungen der Piktogramme stehen auf den Seiten des Unterkartons.

• La explicación de los pictogramas se puede encontrar en los laterales del recuadro inferior.

Alfa Romeo Alfasud

Instagram.com/heller.fr
Facebook.com/heller.fr

Heller Hobby GmbH
Erlenbacher Str. 3 • 42477 Radevormwald • GERMANY
+49 (0) 2195-92773-0
info@heller.fr

Endverbraucher Service
Bitte besuchen Sie uns auf www.heller.fr
für alle Ersatzteilanfragen.

Customer Service
For after-sales service requests, please contact
us through our website www.heller.fr.

Service consommateurs
Pour toute demande de SAV, connectez-vous
sur notre site www.heller.fr.

Heller