

MERCEDES C9

80107 | 1/43

2 Numéro de phase Step number Schrittnummer Número de fase	56 Référence de couleur Colour reference no Farbangabe Referencia de color
37 Numéro de pièce Part number Teilenummer Número de pieza	6 Numéro de decal Decal number Abziehbildnummer Número de calcomanía

Français

En 1989, l'étoile des Mercedes brille encore plus fort que d'habitude. Avec les "C9", la marque est championne du Monde des sports-prototypes. Les 6 exemplaires construits près de Zürich ont essuyé une seule défaite à Dijon et ont réussi le doublé au Mans ! La voiture portant le numéro de départ 63 a franchi la ligne d'arrivée en premier, suivie de la voiture portant le numéro de départ 61. La voiture portant le numéro de départ 62 a terminé à la 5e place. Le moteur V8-5 litres de 720 ch. à 7 000 tours minute a montré sa supériorité et sa fiabilité sur tous les circuits.

Longueur:	4,80 m
Largeur:	2,00 m
Hauteur:	1,00 m
Moteur:	8 cylindres
Boîte de vitesses	manuelle à 5 rapports
Puissance:	720 CV
Vitesse maxi:	400 km/h

English

In 1989, the Mercedes star shone even brighter than usual. With the "C9," the brand became World Champion of sports prototypes. The six cars built near Zurich suffered only one defeat at Dijon and achieved a one-two finish at Le Mans! The car with starting number 63 crossed the finish line first, followed by starting number 61. The car with starting number 62 finished in 5th place. The 720 hp, 5-liter V8 engine, revving to 7,000 rpm, demonstrated its superiority and reliability on all circuits.

Length:	4,80 m
Width:	2,00 m
Height:	1,00 m
Engine:	8 cylinders
Gearbox:	manual, 5 speeds
Power:	720 CV
Max. speed:	400 km/h

Deutsch

1989 strahlte der Mercedes-Stern heller als sonst. Mit dem „C9“ wurde die Marke Weltmeister der Sportprototypen. Die sechs in der Nähe von Zürich gebauten Fahrzeuge mussten in Dijon nur eine Niederlage hinnehmen und feierten in Le Mans einen Doppelsieg! Der Wagen mit der Startnummer 63 fuhr als erster über die Ziellinie, gefolgt von der Startnummer 61. Das Auto mit der Startnummer 62 fuhr den 5. Platz ein. Der 720 PS starke 5-Liter-V8-Motor, der bis zu 7.000 U/min drehte, bewies seine Überlegenheit und Zuverlässigkeit auf allen Rennstrecken.

Länge:	4,80 m
Breite:	2,00 m
Höhe:	1,00 m
Motor:	8 Zylinder
Gangschaltung:	handgeschaltet, 5 Gänge
Leistung:	720 CV
Höchstgeschwindigkeit:	400 km/h

11 Argent métallique Silver Metallic Silber metallisch	19 Rouge vif brillant Crimson Gloss Bordeauxrot glänzend	22 Blanc brillant White Gloss Weiß glänzend	33 Noir mat Black Matt Schwarz matt	69 Jaune brillant Yellow Gloss Gelb glänzend	85 Noir de charbon satiné Coal Black Satin Kohlenschwarz seidenmatt
--	--	---	---	--	---

80107-176

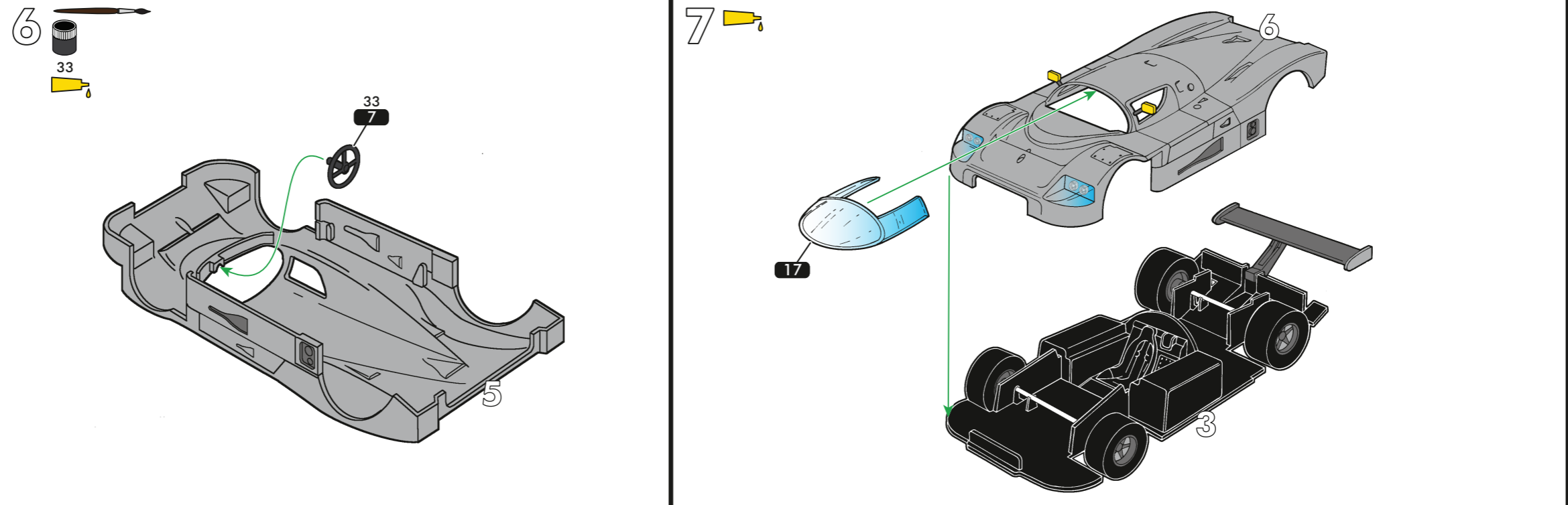
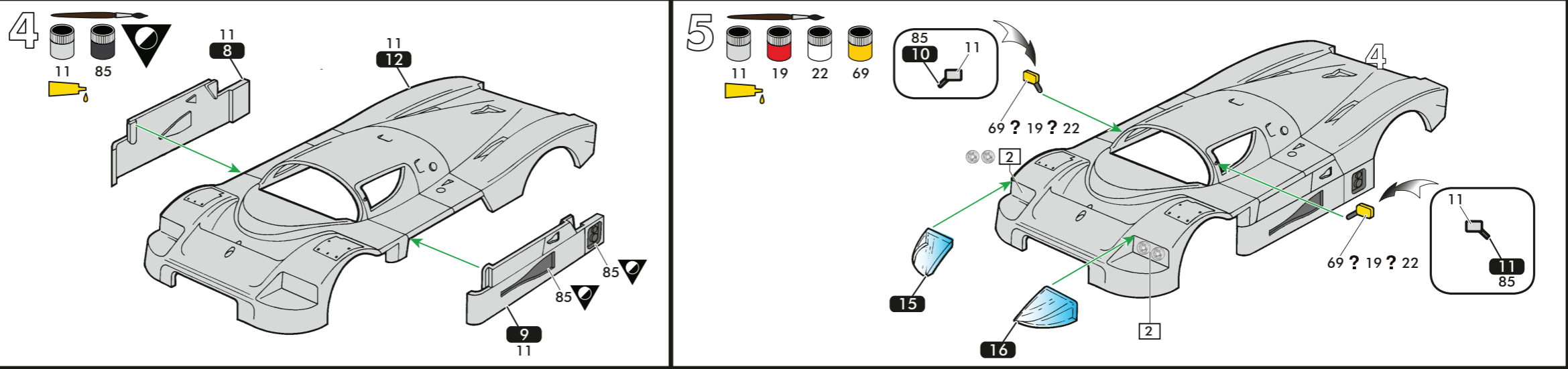
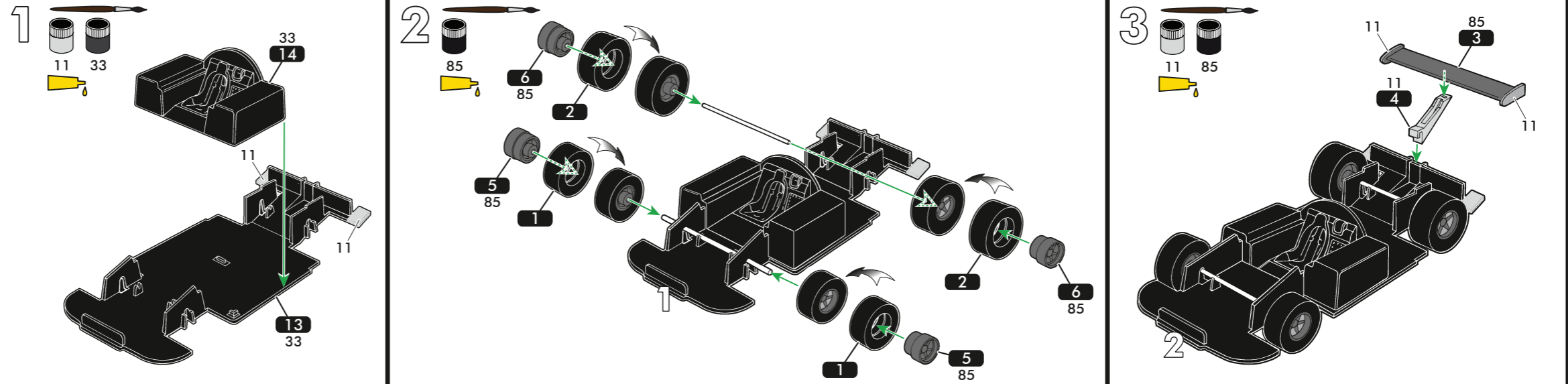

Instagram.com/heller.fr
Facebook.com/heller.fr

Heller Hobby GmbH
Erlenbacher Str. 3 • 42477 Radevormwald • GERMANY
+49 (0) 2195-92773-0
info@heller.fr

Endverbraucher Service
Bitte besuchen Sie uns auf www.heller.fr
für alle Ersatzteilanfragen.

Customer Service
For after-sales service requests, please contact
us through our website www.heller.fr.

Service consommateurs
Pour toute demande de SAV, connectez-vous
sur notre site www.heller.fr.



Español

En 1989, la estrella de Mercedes brilló aún más. Con el "C9", la marca se proclamó Campeona Mundial de Prototipos Deportivos. Los seis coches, fabricados cerca de Zúrich, solo sufrieron una derrota en Dijon y lograron un doblete en Le Mans. El coche con el número 63 cruzó la línea de meta en primer lugar, seguido por el coche con el número 61. El coche con el número 62 terminó en quinto lugar. El motor V8 de 5 litros y 720 CV, que alcanzaba las 7.000 rpm, demostró su superioridad y fiabilidad en todos los circuitos.

Longitud:	4,80 m
Anchura:	2,00 m
Altura:	1,00 m
Motor:	8 cilindros
Caja de cambios:	transmisión manual, 5 marchas
Potencia:	720 CV
Velocidad máxima:	4000 km/h

Italiano

Nel 1989, la stella Mercedes brillò ancora più forte del solito. Con la "C9", il marchio si aggiudicò il titolo di Campione del Mondo Sport Prototipi. Le sei vetture costruite vicino a Zurigo subirono una sola sconfitta a Digione e ottennero una doppietta a Le Mans! La vettura con il numero di partenza 63 ha tagliato per prima il traguardo, seguita dalla vettura con il numero di partenza 61. La vettura con il numero di partenza 62 si è classificata al 5° posto. Il motore V8 da 5 litri e 720 CV, che raggiungeva i 7.000 giri/min, dimostrò la sua superiorità e affidabilità su tutti i circuiti.

Lunghezza:	4,80 m
Larghezza:	2,00 m
Altezza:	1,00 m
Motore:	8 cilindri
Scatola cambio:	manuale a 5 rapporti
Potenza:	720 CV
Velocità massima:	4000 km/h

Nederlands

In 1989 schitterde de Mercedes-ster feller dan ooit. Met de "C9" werd het merk wereldkampioen in de sportprototypes. De zes auto's die in de buurt van Zürich werden gebouwd, leden slechts één nederlaag in Dijon en behaalden een dubbele overwinning in Le Mans! De auto met startnummer 63 kwam als eerste over de finish, gevolgd door startnummer 61. De auto met startnummer 62 eindigde op de 5e plaats. De 720 pk sterke 5-liter V8-motor, die tot 7.000 toeren per minuut draaide, bewees zijn superioriteit en betrouwbaarheid op alle circuits.

Lengte:	4,80 m
Breedte:	2,00 m
Hoogte:	1,00 m
Motor:	8 cilinders
Versnellingspook:	handgeschakelde versnellingsbak, 5 versnellingen
Vermogen:	720 PK
Topsnelheid:	4000 km/u



No. 63, Jochen Mass, Manuel Reuter, Stanley Dickens 1st place

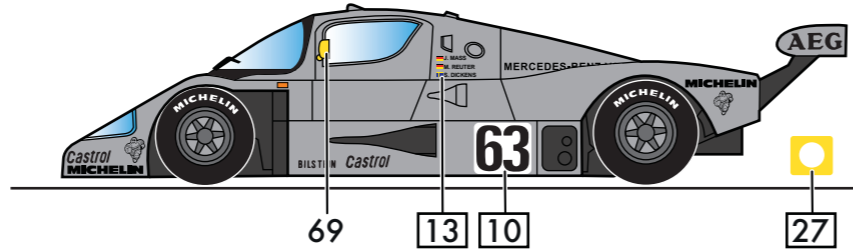

No. 61, Mauro Baldi, Kenny Acheson, Gianfranco Brancatelli 2nd place

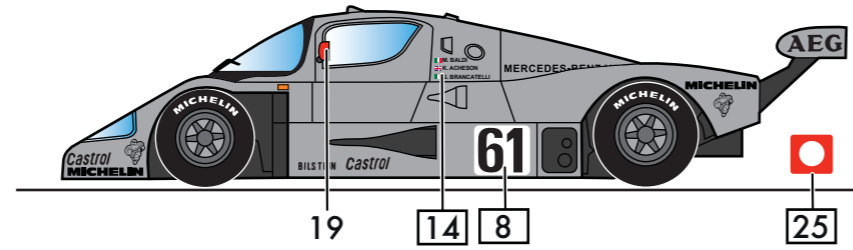

No. 62, Jean-Louis Schlesser, Jean-Pierre Jabouille, Alain Cudini 5th place

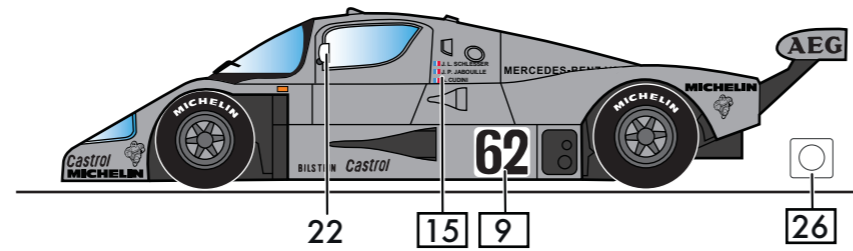

Mercedes C9, No. 61, 62, 63, Le Mans 24h, 1989

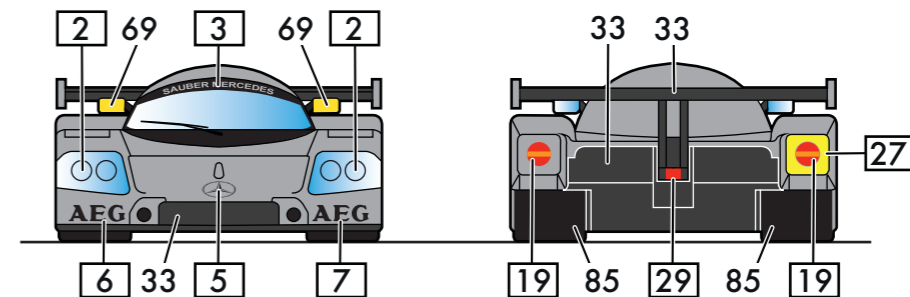
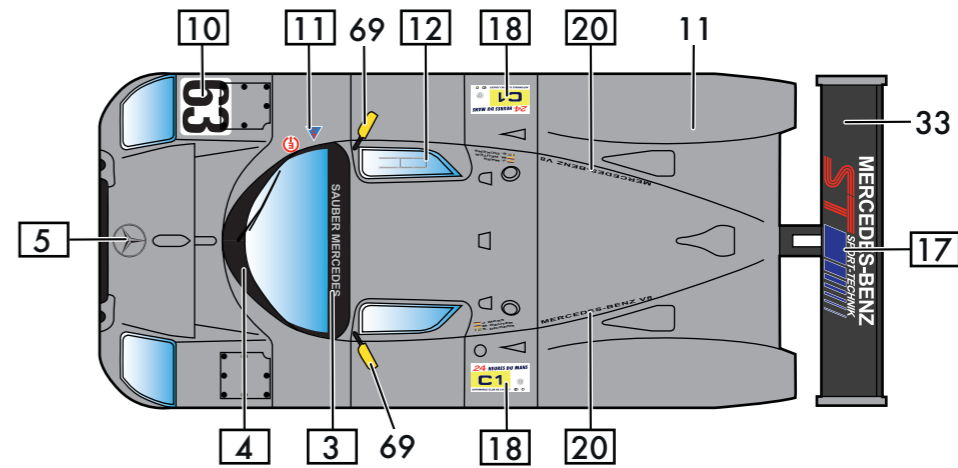
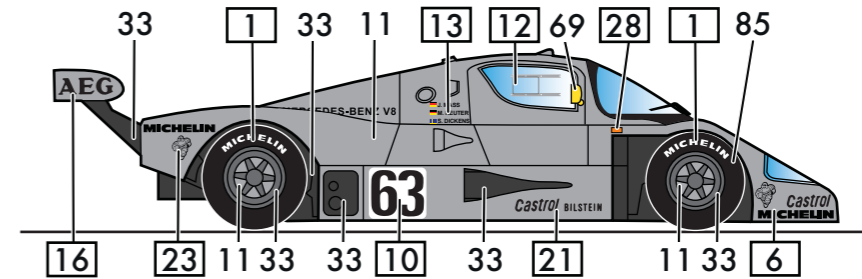
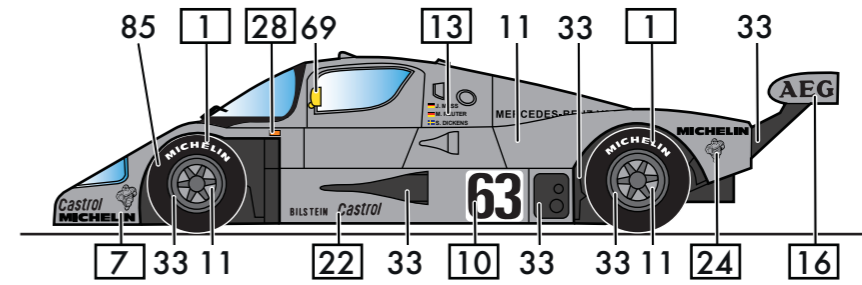

- L'explication des pictogrammes se trouve sur les côtés de la boîte inférieure.
- The explanation of the pictograms can be found on the sides of the bottom box.
- Die Erklärungen der Piktogramme stehen auf den Seiten des Unterkartons.
- La explicación de los pictogramas se puede encontrar en los laterales del recuadro inferior.